



Manuale di installazione e utilizzo

Scalda acqua istantaneo a gas Low NOx a camera stagna per interno

Therm 5600S

T5600S 12 | 15 | 17...

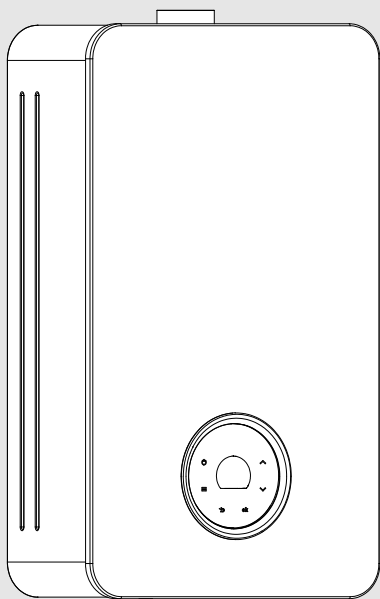

Indice

1	Significato dei simboli e avvertenze di sicurezza	4
1.1	Significato dei simboli	4
1.2	Avvertenze di sicurezza generali	4
2	Normativa	6
3	Informazioni sull'apparecchio	7
3.1	Dichiarazione di conformità	7
3.2	Tipi di gas e installazione	7
3.3	Lista di modelli	7
3.4	Volume di fornitura	7
3.5	Targhetta specifiche	7
3.6	Descrizione dell'apparecchio	7
3.7	Accessori (non forniti con l'apparecchio)	7
3.8	Dimensioni	8
3.9	Panoramica dell'apparecchio	9
4	Istruzioni d'uso	10
4.1	Display - descrizione elementi di comando	10
4.2	Prima della messa in funzione dell'apparecchio	10
4.3	Accendere e spegnere l'apparecchio	10
4.4	Menù utente	12
4.5	Impostazione della temperatura	13
4.6	Menù Informazioni/Impostazioni	13
4.6.1	P4 Informazioni	13
4.6.2	P9 Spurgo (ventilazione per pulizia)	14
4.6.3	SA Impostazioni	14
4.6.4	PP Modalità test	16
4.7	Svuotamento dell'apparecchio	16
4.8	Codice errore (disfunzione/anomalia) sul display	16
4.9	Riavviare l'apparecchio	16
4.10	Pulizia del rivestimento dell'apparecchio	16
5	Sistemi di aspirazione aria/evacuazione prodotti della combustione	17
5.1	Condotti concentrici Ø 60/100	17
5.2	Condotti sdoppiati	17
5.3	Accessorio sifone condensa	18
5.4	Lunghezze condotto sistema di aspirazione/evacuazione prodotti della combustione	18
5.4.1	Scarico verticale	18

5.4.2	Scarico orizzontale	18
-------	---------------------	----

6	Installazione (solo per tecnici specializzati e qualificati)	19
6.1	Scelta del locale di installazione	20
6.1.1	Locale di installazione	20
6.2	Altezza della regione del luogo di installazione	20
6.3	Distanze minime	21
6.4	Montaggio della staffa di aggancio alla parete	21
6.5	Fissaggio dell'apparecchio	21
6.6	Collegamento dell'acqua	22
6.7	Collegamento del gas	22
6.7.1	Alimentazione con GPL	22
6.8	Installazione degli accessori di scarico/aspirazione	22
6.8.1	Lunghezza del condotto	24
7	Collegamento elettrico (solo per tecnici specializzati e qualificati)	24
7.1	Collegamento del cavo di alimentazione elettrica	24
7.2	Sostituzione del cavo di alimentazione elettrica	25
8	Avvio dell'apparecchio (solo per tecnici qualificati e abilitati)	25
8.1	Impostazione dell'apparecchio	25
8.1.1	Accesso alla presa di pressione	25
8.1.2	Accesso al menù CA	26
8.1.3	Impostazione portata di gas di avvio (Parametro P0)	26
8.1.4	Impostazione della portata di gas massima (Parametro P1)	26
8.1.5	Impostazione della portata minima di gas - bruciatore completo (Parametro P2)	26
8.1.6	Impostazione della portata minima di gas a potenza minima (Parametro PC)	27
8.1.7	Tabella della pressione del gas	27
8.1.8	Conclusione delle impostazioni	27
8.1.9	Impostazioni di fabbrica	27
8.1.10	Conversione del tipo di gas	27
9	Manutenzione (solo per tecnici specializzati e qualificati)	27
9.1	Rimozione del mantello frontale	28
9.2	Interventi periodici di manutenzione	28
9.3	Messa in funzione dopo la manutenzione	29

10 Errori (disfunzioni/anomalie)	29
<hr/>	
11 Informazioni tecniche	31
11.1 Dati tecnici	31
11.2 Schema elettrico	33
11.3 Campo di impostazione	34
11.4 Tabella pressioni del gas	35
11.4.1 Tipo di installazione C (Ø 60/100 mm)	35
11.4.2 Tipo di installazione C (Ø 80/80 mm)	37
11.4.3 Tipo di installazione B (Ø 80 mm)	39
11.5 Dati del prodotto per il consumo energetico	41
<hr/>	
12 Protezione ambientale e smaltimento	43
<hr/>	
13 Informativa sulla protezione dei dati	43

1 Significato dei simboli e avvertenze di sicurezza

1.1 Significato dei simboli

Avvertenze

Nelle avvertenze, le parole di segnalazione all'inizio di un'avvertenza sono utilizzate per indicare il tipo e la gravità del rischio che ne consegue se non vengono adottate misure per ridurre al minimo il pericolo.

Le seguenti parole sono definite e possono essere utilizzate in questo documento:

 **PERICOLO**
PERICOLO indica il rischio di lesioni personali gravi o mortali.

 **AVVERTENZA**
AVVERTENZA indica che possono verificarsi lesioni personali da gravi a pericolose per la vita.

 **ATTENZIONE**
ATTENZIONE indica che possono verificarsi lesioni personali di lieve o media entità.

AVVISO
AVVISO indica che possono verificarsi danni materiali.

Informazioni importanti

 Informazioni importanti che non comportano pericoli per persone o cose vengono contrassegnate dal simbolo info mostrato.

1.2 Avvertenze di sicurezza generali

Panoramica prodotto

Le istruzioni di installazione sono destinate all'utente dell'apparecchio e a tecnici del gas e dell'acqua, termotecnici ed elettroinstallatori.

- ▶ Leggere e conservare le istruzioni per l'uso (apparecchio, termoregolatore, ecc.) prima del funzionamento.
- ▶ Leggere le istruzioni di installazione (apparecchio, ecc.) prima dell'installazione stessa.

- ▶ Rispettare le istruzioni di sicurezza e le avvertenze.
- ▶ Seguire le normative nazionali e regionali, le normative tecniche e le linee guida.
- ▶ Documentare qualsiasi attività svolta.

Uso conforme alle disposizioni

Questo apparecchio deve essere utilizzato esclusivamente per la produzione di acqua calda per uso sanitario per il consumo umano in impianti domestici o equivalenti, con utilizzo intermittente.

Ogni altro uso è da considerarsi improprio. È esclusa ogni responsabilità per i danni che ne possono derivare.

Comportamento in caso di odore di prodotti della combustione

In presenza di gas esiste il rischio di esplosione. In caso di odore di gas, attenersi alla seguente condotta.

- ▶ Evitare la formazione di fiamme o scintille:
 - non fumare, non utilizzare accendini o fiammiferi;
 - non azionare interruttori elettrici, non estrarre spine o connettori elettrici di nessun tipo.
 - utilizzare telefoni fissi e cellulari.
- ▶ Bloccare l'alimentazione di gas sul dispositivo principale di intercettazione o sul contatore del gas.
- ▶ Aerare il locale aprendo porte e finestre.
- ▶ Avvisare tutti gli inquilini e abbandonare l'edificio.
- ▶ Imporre l'accesso all'edificio a terzi.
- ▶ Al di fuori dell'edificio: chiamare i vigili del fuoco, la polizia e l'azienda erogatrice di gas.

Pericolo di morte da avvelenamento con prodotti della combustione

Pericolo di morte in presenza di fuoriuscite dei prodotti della combustione.

- ▶ Assicurarsi che i tubi per i prodotti della combustione e le guarnizioni non siano danneggiati.

Pericolo di morte per avvelenamento da gas combustibili in caso di combustione insufficiente

Pericolo di morte in presenza di fuoriuscite di gas combustibili. Se i condotti di scarico dei gas combustibili sono danneggiate o non a tenuta o in caso di odore di gas combustibili, attenersi alla seguente condotta.

- ▶ Chiudere l'adduzione del combustibile.
- ▶ Aprire porte e finestre.
- ▶ Se necessario, avvisare tutti gli inquilini e abbandonare l'edificio.
- ▶ Impedire l'accesso all'edificio a terzi.
- ▶ Riparare subito tutti i danni al sistema di scarico dei gas combustibili.
- ▶ Assicurare l'alimentazione di aria comburente.

- ▶ Non chiudere e non ridurre le aperture di ventilazione e sfiato presenti in porte, finestre e pareti.
- ▶ Assicurare un'alimentazione sufficiente dell'aria comburente anche in apparecchi installati successivamente ad es. con ventilatori dell'aria di scarico, ventilatori da cucina e condizionatori con conduzione dell'aria di scarico verso l'esterno.
- ▶ Con alimentazione insufficiente dell'aria comburente non mettere in funzione il prodotto.

Installazione, messa in servizio e manutenzione

L'installazione, la messa in funzione e la manutenzione possono essere eseguite solo da un'azienda specializzata autorizzata.

- ▶ Durante il funzionamento dipendente dall'aria del locale: accertarsi che il locale di posa soddisfi i requisiti di ventilazione.
- ▶ Non riparare, manipolare o disattivare i componenti rilevanti per la sicurezza.
- ▶ Installare solo pezzi di ricambio originali.
- ▶ Verificare la prova di tenuta ermetica del gas dopo i lavori sulle linee di adduzione del gas.

Intervento elettrico

Gli interventi elettrici devono essere eseguiti esclusivamente da tecnici specializzati in impianti elettrici.

Prima di iniziare gli interventi elettrici:

- ▶ Staccare completamente la tensione di rete su tutti i poli e impedirne la riaccensione.
- ▶ Assicurarsi che la tensione di rete sia staccata.
- ▶ Prima di toccare parti sotto tensione, lasciar trascorrere almeno 5 minuti per permettere ai condensatori di scaricarsi.
- ▶ Osservare anche gli schemi elettrici degli altri componenti di sistema.

Ispezione, pulizia e manutenzione

Per garantire un funzionamento sicuro ed ecocompatibile, la manutenzione e la pulizia devono essere eseguite almeno ogni 12 mesi, come indicato al capitolo 9.

L'utente è responsabile della sicurezza e della compatibilità ambientale dell'impianto di riscaldamento.

L'omissione o l'esecuzione non adeguata degli interventi di ispezione, pulizia e manutenzione può causare lesioni fisiche anche mortali e danni materiali.

Raccomandiamo di stipulare un contratto per l'ispezione annuale e la manutenzione di pronto intervento con una ditta specializzata e autorizzata.

I lavori possono essere affidati esclusivamente a una ditta specializzata e autorizzata, la quale è tenuta a eseguire tutti i lavori e a eliminare immediatamente i difetti riscontrati.

Pericolo di morte dovuto a monossido di carbonio

Il monossido di carbonio (CO) è un gas velenoso che viene prodotto, tra l'altro, nella combustione incompleta di combustibili fossili come petrolio, gas o combustibili solidi.

I pericoli insorgono quando il monossido di carbonio fuoriesce dall'impianto a causa di una disfunzione o di una perdita e si accumula inosservato in ambienti interni.

Il monossido di carbonio è invisibile, insapore e inodore.

Per evitare pericoli dovuti al monossido di carbonio:

- ▶ far eseguire, da un'azienda specializzata autorizzata, l'ispezione regolare e la manutenzione dell'impianto.
- ▶ Utilizzare i rilevatori di CO che avvisano tempestivamente in caso di fuoriuscita di CO.
- ▶ In caso di sospetta fuoriuscita di CO:
 - avvisare tutti gli inquilini e abbandonare immediatamente l'edificio.
 - Informare un'azienda qualificata e autorizzata.
 - Eliminare i difetti.

Modifiche e riparazioni

Errate modifiche all'apparecchio o in altre parti dell'impianto possono generare danni personali e/o danni materiali.

- ▶ Gli interventi devono essere effettuati esclusivamente da una azienda qualificata autorizzata.
- ▶ Non rimuovere mai la parte frontale dell'apparecchio.
- ▶ Non effettuare modifiche all'apparecchio o in altre parti dell'impianto.

Funzionamento in base alla temperatura ambiente

Il luogo di installazione deve essere ben aerato, nel rispetto di quanto indicato in questo manuale e nelle norme locali.

- ▶ Non coprire né ridurre le dimensioni delle aperture di aerazione nelle porte, nelle finestre e nelle pareti.
- ▶ Consultare un tecnico specializzato e qualificato per garantire la conformità dei requisiti di aerazione:
 - se si apportano modifiche strutturali (ad es. sostituzione di porte e finestre)
 - se si installano in un secondo tempo apparecchi con scarico dell'aria all'esterno (ad es. ventilatori aspiranti o a ricircolo, ventilatori da cucina o condizionatori).

Aria comburente ed aria ambiente

L'aria del locale di installazione deve essere priva di particelle in sospensione, sostanze infiammabili o chimicamente aggressive.

- ▶ Non usare né conservare materiali facilmente infiammabili o esplosivi (carta, benzina, diluenti, vernici, ecc.) in prossimità dell'apparecchio.

- ▶ Non usare né conservare sostanze corrosive (diluenti, colle, prodotti per la pulizia contenenti cloro, ecc) in prossimità dell'apparecchio.

⚠ Consegna al gestore

Al momento della consegna, istruire il gestore in merito all'utilizzo e alle condizioni di funzionamento dell'impianto di riscaldamento.

- ▶ Spiegare l'impostazione di comando – soffermarsi in modo particolare su tutte le azioni rilevanti per la sicurezza.
- ▶ Informare in particolare sui seguenti punti:
 - Le operazioni di conversione o riparazione devono essere eseguite esclusivamente da un'azienda specializzata autorizzata.
 - Per un funzionamento sicuro ed ecologico è necessaria almeno un'ispezione annuale e una pulizia e una manutenzione in base alle necessità.
 - Il generatore di calore deve essere utilizzato solo con mantello montato e chiuso.
- ▶ Identificare le possibili conseguenze (danni alle persone o cose, fino al pericolo di morte) di un'ispezione, pulizia e manutenzione mancata o inadeguata.
- ▶ Informare sui pericoli del monossido di carbonio (CO) e raccomandare l'uso di rilevatori CO (monossido di carbonio).
- ▶ Consegnare al gestore le istruzioni per l'installazione e l'uso, che devono essere conservate.

⚠ Sicurezza degli apparecchi elettrici per l'uso domestico ed utilizzi simili

Per evitare pericoli derivanti da apparecchi elettrici, valgono le seguenti direttive secondo CEI EN 60335-1:

«Questo apparecchio può essere utilizzato da bambini a partire dagli 8 anni in su di età, e da persone con ridotte capacità fisiche, sensoriali o mentali o con esperienza e conoscenza inadeguate, solo se sono supervisionati o se sono stati istruiti sull'utilizzo sicuro dell'apparecchio e se hanno compreso i pericoli derivanti da esso. I bambini non devono giocare con l'apparecchio. La pulizia e la manutenzione non devono essere eseguite da bambini senza supervisione.»

«Se viene danneggiato il cavo di alimentazione alla rete, questo deve essere sostituito dal produttore, dal suo servizio di assistenza clienti o da una persona parimenti qualificata, al fine di evitare pericoli.»

Il manuale a corredo 6720807972 contiene informazioni sulle norme applicabili. Si può usare la ricerca dei manuali a corredo del nostro sito web per visualizzare le norme. L'indirizzo del sito web è riportato sulla parte posteriore di queste istruzioni.

2 Normativa

Per garantire l'installazione e il funzionamento del prodotto in conformità alla normativa, attenersi alla normativa applicabile nazionale e regionale, nonché alle disposizioni tecniche e alle linee guida.

3 Informazioni sull'apparecchio

Apparecchi per la produzione istantanea di acqua calda che funzionano con la semplice pressione di un pulsante.

3.1 Dichiarazione di conformità

Questo prodotto soddisfa, per struttura e funzionamento, le disposizioni europee e nazionali vigenti ed integrative.

 Con la marcatura CE si dichiara la conformità del prodotto con tutte le disposizioni di legge UE da utilizzare, che prevedono l'applicazione di questo marchio.

Il testo completo della dichiarazione di conformità è disponibile su Internet: www.bosch-homecomfort.it.

3.2 Tipi di gas e installazione

Modello	T5600S 12/15/17D...
Classe dell'apparecchio (tipo di gas)	II _{2R3R}
Tipo di installazione	B ₂₃ , B ₃₃ , B ₅₃ , C ₁₃ , C ₃₃ , C ₄₃ , C ₅₃ , C ₆₃ , C ₈₃

Tab. 1

3.3 Lista di modelli

T	5600	S	12	D	V	23
T	5600	S	12	D	V	31
T	5600	S	15	D	V	23
T	5600	S	15	D	V	31
T	5600	S	17	D	V	23
T	5600	S	17	D	V	31

Tab. 2 Lista di modelli

[T] Scaldacqua a gas
 [5600] Versione
 [S] Camera stagna
 [12] Portata (l/min)
 [D] Display
 [V] Verticale
 [23] Apparecchio impostato per gas metano
 [31] Apparecchio impostato per butano

I codici d'identificazione indicano il gruppo di gas corrispondente EN 437:

Codici identificativi	Indice Wobbe (W _S) (15 °C)	Tipo di gas
23	12,7-15,2 kWh/m ³	Metano gruppo 2R
31	20,2-21,3 kWh/m ³	G.P.L. gruppo 3R

Tab. 3 Gruppo di gas

3.4 Volume di fornitura

- Scaldacqua istantaneo a gas
- Elementi di fissaggio
- Documentazione dell'apparecchio

3.5 Targhetta specifiche

La targhetta con le specifiche si trova sulla facciata esterna dell'apparecchio, nella parte inferiore.

Qui si trovano le indicazioni sulla potenza dell'apparecchio, i dati di omologazione e il numero di serie.

3.6 Descrizione dell'apparecchio

- Apparecchio per l'installazione a parete, a camera stagna
- Display multifunzioni
- Apparecchio per funzionamento a gas naturale e G.P.L.
- Accensione elettronica
- Sensore del flusso d'acqua
- Sonde temperatura per il monitoraggio della temperatura dell'acqua:
 - in entrata nell'apparecchio
 - in uscita dall'apparecchio
- Dispositivi di sicurezza:
 - Elettrodo di ionizzazione
 - Termofusibile
 - Sonda temperatura acqua in uscita
 - Limitatore di temperatura
 - Pannello comandi
 - Sensore di temperatura dell'aria
- Collegamento elettrico: 230 V, 50 Hz.

3.7 Accessori (non forniti con l'apparecchio)

- Kit trasformazione tipo di gas
- Accessori del sistema di aspirazione aria / scarico gas combusti
- Modulo Wi-Fi
- Kit antigelo

3.9 Panoramica dell'apparecchio



0010018145-002

Fig. 2 Panoramica dell'apparecchio

- | | |
|---------------------------------------|--|
| [1] Limitatore di temperatura | [13] Logica comandi |
| [2] Termofusibile | [14] Sonda temperatura acqua in ingresso |
| [3] Bruciatore | [15] Sensore del flusso d'acqua |
| [4] Diffusore gas | [16] Ingresso acqua |
| [5] Valvola del gas | [17] Regolatore di portata |
| [6] Ventilatore | [18] Ingresso gas |
| [7] Tubo del gas | [19] Cavo di collegamento |
| [8] Sonda temperatura acqua in uscita | |
| [9] Uscita acqua | |
| [10] Camino | |
| [11] Camera di combustione | |
| [12] Pannello di comando | |

4 Istruzioni d'uso



Durante il primo utilizzo:

- ▶ Aprire tutte le valvole d'intercettazione del gas e dell'acqua.
- ▶ Rispettare le istruzioni di sicurezza e le avvertenze.



ATTENZIONE

Pericolo di ustioni!

Nell'area del bruciatore, le superfici possono raggiungere temperature elevate, con il rischio di ustioni in caso di contatto.

Utilizzo conforme alle norme

L'apparecchio deve essere utilizzato esclusivamente per la produzione di acqua calda sanitaria ad uso domestico o per scopi equivalenti, e deve essere acceso soltanto ciclicamente. Qualsiasi altro tipo di utilizzo è da considerarsi non conforme. Il fabbricante non si assume alcuna responsabilità per i danni risultanti da qualunque uso improprio.

Ispezione e manutenzione

Per un funzionamento sicuro e compatibile con l'ambiente, la manutenzione e la pulizia devono essere eseguite almeno una volta ogni 12 mesi, in conformità al capitolo 9

Il proprietario è responsabile della sicurezza e della compatibilità ambientale dell'impianto di riscaldamento.

L'omissione o l'esecuzione non adeguata degli interventi di ispezione, pulizia e manutenzione può causare lesioni fisiche anche mortali e danni materiali.

Raccomandiamo di stipulare un contratto per l'ispezione annuale e la manutenzione di pronto intervento con una ditta specializzata e autorizzata.

I lavori possono essere affidati esclusivamente a una ditta specializzata e autorizzata, la quale è tenuta a eseguire tutti i lavori e a eliminare immediatamente i difetti riscontrati.

Modifiche e regolazioni

Le operazioni di conversione del tipo di gas e/o le regolazioni dell'apparecchio possono essere eseguite soltanto da una ditta specializzata e autorizzata.



È vietato manomettere i componenti sigillati.

4.1 Display - descrizione elementi di comando

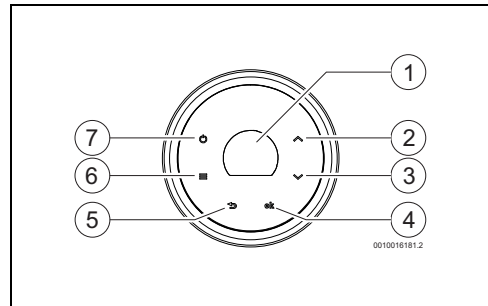

Fig. 3 Display

- [1] Display digitale
- [2] Simbolo "in alto"
- [3] Simbolo "in basso"
- [4] Simbolo "conferma"
- [5] Simbolo di "ritorno"
- [6] Menù
- [7] Simbolo On/Off

4.2 Prima della messa in funzione dell'apparecchio



ATTENZIONE

La prima accensione dell'apparecchio deve essere effettuata da un tecnico qualificato e abilitato, che fornirà al cliente tutte le informazioni necessarie al corretto funzionamento dell'apparecchio.

- ▶ Verificare che il tipo di gas indicato nella targhetta delle specifiche sia lo stesso che viene fornito al locale di installazione.
- ▶ Collegare l'apparecchio alla corrente elettrica.
- ▶ Aprire il rubinetto dell'impianto dell'acqua.
- ▶ Aprire il rubinetto dell'impianto del gas.

4.3 Accendere e spegnere l'apparecchio

Accensione



Per impostazione predefinita di fabbrica, la temperatura di riscaldamento dell'acqua è di 60 °C.

- ▶ Premere il simbolo dell'interruttore .

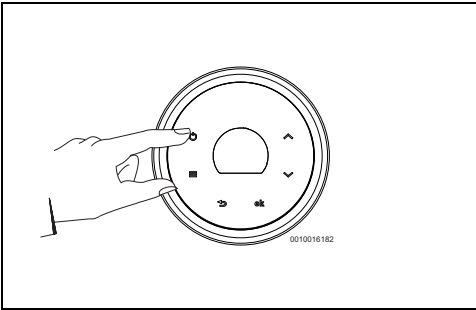



Fig. 4 Accendere/Spegnere l'apparecchio

Spegnimento

- Premere il simbolo dell'interruttore .

4.4 Menù utente

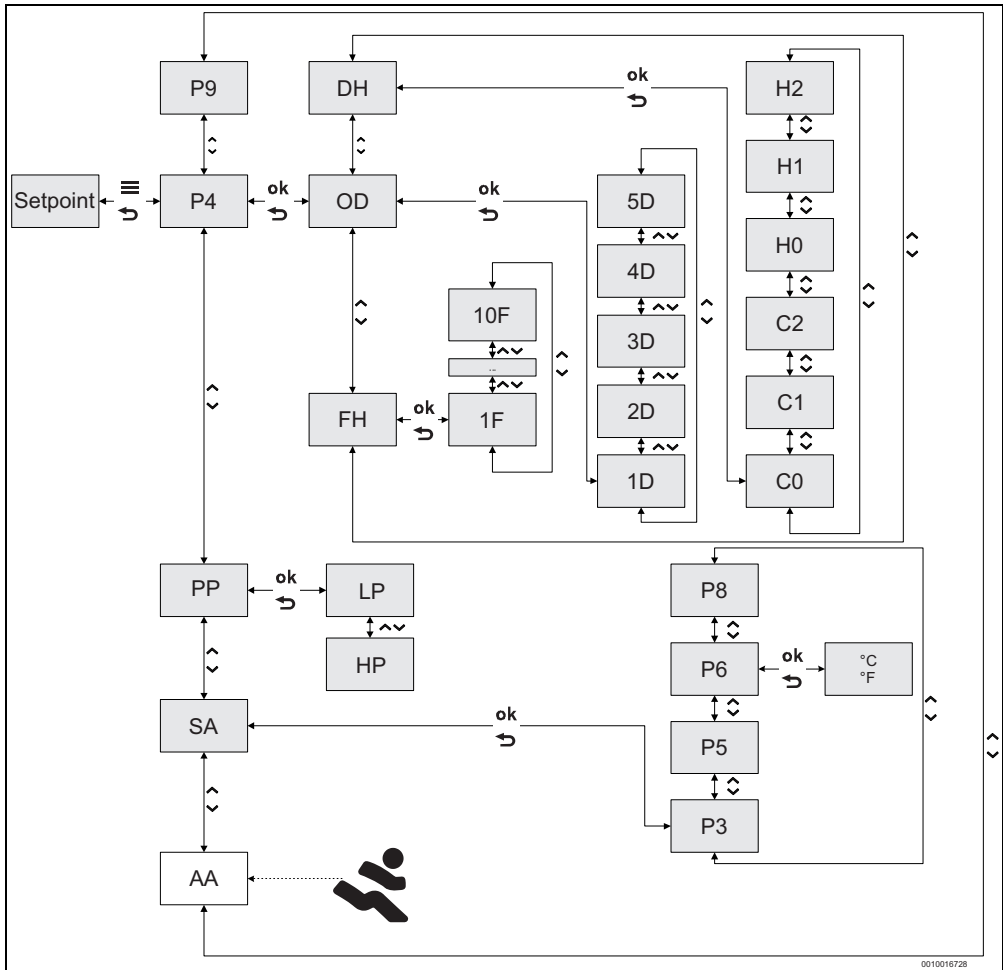

Fig. 5

[P9]	Svuotamento	[3D]	Portata acqua attuale
[P4]	Informazioni	[4D]	Potenza attuale
[PP]	Modalità test	[5D]	Sonda temperatura sotto involucro
[SA]	Impostazioni	[H0,H1,H2]	Ore di funzionamento del bruciatore
[DH]	Storico dati	[C0,C1,C2]	Numero di accensioni del bruciatore
[OD]	Dati di funzionamento	[P8]	Controllo luminosità
[FH]	Storico errori (disfunzioni/anomalie)	[P6]	Unità di misura
[LP]	Modalità potenza minima	[P5]	Tempo di avvio
[HP]	Modalità potenza massima	[P3]	Connessioni
[1F...10F]	Ultimi 10 errori		
[1D]	Sonda temperatura acqua in ingresso		
[2D]	Sonda temperatura acqua in uscita		

4.5 Impostazione della temperatura



Il valore della temperatura visualizzato sul display corrisponde alla temperatura impostata in precedenza.

- ▶ Toccare i simboli \wedge o \vee fino a raggiungere il valore desiderato.

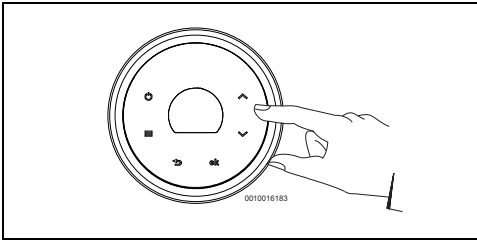

Fig. 6 Impostazione della temperatura

Impostando la temperatura sul valore minimo in base alle necessità, si riduce il consumo di energia, d'acqua e si riduce la probabilità di depositi calcarei nella camera di combustione.



ATTENZIONE

Ustioni!

Ustioni in bambini o anziani.

- ▶ Verificare sempre manualmente la temperatura dell'acqua. L'indicazione della temperatura sul display è approssimativa.

Ustione - relazione tempo/temperatura

Temperatura	Tempo necessario per causare un'ustione	
	Anziani/bambini di età inferiore ai 5 anni	Adulto
50 °C	2,5 minuti	Più di 5 minuti
52 °C	Meno di 1 minuto	da 1,5 a 2 minuti
55 °C	Circa 15 secondi	Circa 30 secondi
57 °C	Circa 5 secondi	Circa 10 secondi
60 °C	Circa 2,5 secondi	Meno di 5 secondi
62 °C	Circa 1,5 secondi	Meno di 3 secondi
65 °C	Circa 1 secondo	Circa 1,5 secondi
68 °C	Meno di 1 secondo	Circa 1 secondo

Tab. 5

Memorizzare la temperatura di uscita dell'acqua

Per impostazione predefinita di fabbrica il valore di riscaldamento dell'acqua è di 60 °C. Questo valore può essere modificato in base alle esigenze dell'utente, per farlo:

- ▶ Impostare la temperatura di riscaldamento desiderata.
- ▶ Tenere premuto per 2 secondi il pulsante **ok**. Il valore lampeggia sul display per visualizzare la nuova temperatura impostata per il riscaldamento dell'acqua. Premendo il tasto **ok**, l'apparecchio memorizza il nuovo valore come valore standard.

Portata dell'acqua

La temperatura sul display lampeggia fino al raggiungimento del valore impostato. Se, dopo 30 secondi, non si è raggiunta la temperatura impostata, sul display compare il simbolo di un rubinetto , per indicare che la portata dell'acqua deve essere reimpostata.

- ▶ Impostare la portata dell'acqua in base alle esigenze.

4.6 Menù Informazioni/Impostazioni

Accesso al menù Informazioni/Impostazioni

Il display indica la temperatura.

- ▶ Toccare il simbolo . Il display indica **P4**.
- ▶ Toccare i simboli \wedge o \vee per accedere al menù desiderato.

Menù disponibili

Display	Descrizione
P4	Sezione 4.6.1
P9	Sezione 4.6.2
SA	Sezione 4.6.3
PP	Sezione 4.6.4

Tab. 6

4.6.1 P4 Informazioni



Fig. 7 P4

Questo menù permette di visualizzare vari parametri.

- ▶ Accedere al menù Informazioni/Impostazioni. Il display indica **P4**.

- ▶ Toccare il simbolo **ok**.
Il display indica **Od**.
- ▶ Usare i simboli **∧** o **∨** per accedere alle seguenti informazioni.
 - **Od** - Dati di funzionamento
 - **dH** - Storico dati
 - **FH** - Storico errori (disfunzioni/anomalie)
- ▶ Toccare il simbolo **ok** per selezionare le informazioni desiderate.

Od - Dati di funzionamento

Permette di visualizzare 5 parametri:

- **1d** - temperatura attuale misurata alla sonda temperatura del tubo acqua in ingresso.
- **2d** - temperatura attuale misurata alla sonda temperatura del tubo acqua in uscita.
- **3d** - portata acqua attuale.
- **4d** - potenza attuale (%).
- **5d** - temperatura attuale misurata alla sonda temperatura camera di combustione.

FH - Storico errori (disfunzioni/anomalie)

Permette di visualizzare gli ultimi 10 codici di errore (1F...10F).

- **1F**: 1° codice di errore (ultimo errore)
- **2F**
- .
- .
- **10F**: 10° codice di errore

dH - Storico dati

Permette di visualizzare due parametri:

- **C0, C1, C2** - numero accensioni bruciatore.
- **H0, H1, H2** - ore di funzionamento del bruciatore.

4.6.2 P9 Spurgo (ventilazione per pulizia)

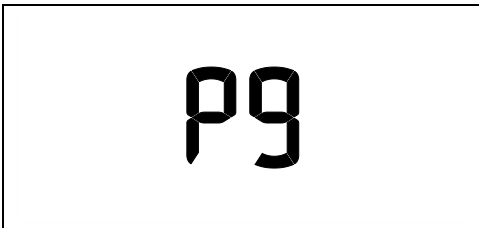

Fig. 8 P9 - Spurgo

Questo menù permette di effettuare una ventilazione di pulizia delle tubazioni di aspirazione/scarico prodotti della combustione.

- ▶ Accedere al menù Informazioni/Impostazioni.
Il display indica **P4**.
- ▶ Toccare il simbolo **∧** fino a quando il display indichi **P9**.
- ▶ Toccare il simbolo **ok**.
Il display indica **oF**.
- ▶ Toccare il simbolo **∨** fino a quando il display indichi **on**.
- ▶ Toccare il simbolo **ok**.
Il ventilatore entra in funzione per spurgare una ventilazione di pulizia delle tubazioni di aspirazione/scarico prodotti della combustione.



Il ventilatore continua a funzionare fino a quando si esce dal menù **P9**, per farlo:

- ▶ Toccare il simbolo **↶**.

4.6.3 SA Impostazioni



Fig. 9 SA Impostazioni

Questo menù permette l'impostazione di vari parametri.

- ▶ Accedere al menù Informazioni/Impostazioni.
Il display indica **P4**.
- ▶ Toccare il simbolo **∨** fino a quando il display indichi **.SA**.
- ▶ Toccare il simbolo **ok**.
Il display indica **P3**.
- ▶ Usare i simboli **∧** o **∨** per accedere alle seguenti informazioni.
 - **P3** - Connessioni
 - **P5** - Tempo di avvio
 - **P6** - Unità di misura
 - **P8** - Controllo luminosità
- ▶ Toccare il simbolo **ok** per selezionare le informazioni desiderate.

P3 Connessioni

Questo menù permette di accedere alla modalità wifi, per fare questo sarà necessario installare il modulo wifi.



Per permettere la connessione con altri apparecchi:

- ▶ Accedere a "Play Store" o "Apple Store"
- ▶ Installare l'applicazione "HomeCom Easy"



Fig. 10 P3 - Connessioni

- ▶ Accedere al menù Informazioni/Impostazioni. Il display indica **P4**.
- ▶ Toccare il simbolo \checkmark fino a quando il display indichi **SA**.
- ▶ Toccare il simbolo **ok**. Il display indica **P3**.
- ▶ Toccare il simbolo **ok**. Il display indica **oF**.
- ▶ Toccare il simbolo \wedge fino a quando il display indichi **on** o **oF**, come desiderato.
 - **on** - Connessione attivata
 - **oF** - Connessione disattivata
- ▶ Tenere premuto il simbolo **ok** per 2 secondi per attivare la modalità desiderata. L'opzione selezionata lampeggia sul display.

P5 Tempo di avvio



Fig. 11 P5 - Tempo di avvio

Questo menù permette di ritardare fino a 60 secondi il tempo di avvio dell'apparecchio dopo che è stata rilevata la portata di prelievo minima necessaria per l'accensione.

- ▶ Accedere al menù Informazioni/Impostazioni. Il display indica **P4**.
- ▶ Toccare il simbolo \checkmark fino a quando il display indichi **SA**.

- ▶ Toccare il simbolo **ok**. Il display indica **P3**.
- ▶ Toccare il simbolo \wedge fino a quando il display indichi **P5**.
- ▶ Toccare il simbolo **ok**. Il display indica **00**.
- ▶ Usare i simboli \wedge o \vee per definire, in secondi, il tempo di avvio dopo il rilevamento della portata di avvio.
- ▶ Tenere premuto il simbolo **ok** per 2 secondi per impostare il tempo desiderato. L'opzione selezionata lampeggia sul display.

P6 Unità di misura

Questo menù permette di definire le unità di misura visibili sul display.



Fig. 12 P6 - Unità di misura

- ▶ Accedere al menù Informazioni/Impostazioni. Il display indica **P4**.
- ▶ Toccare il simbolo \checkmark fino a quando il display indichi **SA**.
- ▶ Toccare il simbolo **ok**. Il display indica **P3**.
- ▶ Toccare il simbolo \wedge fino a quando il display indichi **P6**.
- ▶ Toccare il simbolo **ok**.
- ▶ Usare i simboli \wedge o \vee per definire le unità di misura.
 - **°C** - sistema metrico (°C l/min)
 - **°F** - sistema britannico (°F gal/min)
- ▶ Tenere premuto il simbolo **ok** per 2 secondi per attivare la selezione desiderata. L'opzione selezionata lampeggia sul display.

P8 Controllo luminosità



Fig. 13 P8 - Controllo luminosità

L'attivazione del controllo di luminosità consente di aumentare il risparmio di energia quando l'apparecchio è inattivo.

- ▶ Accedere al menù Informazioni/Impostazioni. Il display indica **P4**.
- ▶ Toccare il simbolo **✓** fino a quando il display indichi **SA**.
- ▶ Toccare il simbolo **ok**. Il display indica **P3**.
- ▶ Toccare il simbolo **∧** fino a quando il display indichi **P8**.
- ▶ Toccare il simbolo **ok**. Il display indica **on**.
- ▶ Usare il simbolo **∧** o **∨** per attivare/disattivare il controllo luminosità.
 - **on** - il display resta acceso solo per i 30 secondi successivi all'apertura di un rubinetto di acqua calda.
 - **of** - il display rimane sempre acceso.
- ▶ Tenere premuto il simbolo **ok** per 2 secondi per attivare la modalità desiderata.

4.6.4 PP Modalità test



Fig. 14 PP - Modalità test

Questo menù serve solo per scopi tecnici.

4.7 Svuotamento dell'apparecchio

AVVISO

Danni materiali!

Nel caso in cui esista il rischio di gelate, la presenza di acqua all'interno dell'apparecchio potrebbe causare danni ai componenti.

- ▶ Sistemare un recipiente sotto l'apparecchio, per raccogliere tutta l'acqua che uscirà dall'apparecchio.
- ▶ Svuotare l'apparecchio.

Nel caso ci sia il rischio di gelate, si deve procedere come segue:

- ▶ chiudere il rubinetto dell'acqua a monte dell'apparecchio.
- ▶ Aprire un rubinetto dell'acqua calda.
- ▶ Rimuovere la vite di fissaggio [1] situata sul tubo di entrata dell'acqua.
- ▶ Togliere il regolatore di portata [2].

- ▶ Lasciar uscire tutta l'acqua contenuta dentro l'apparecchio.

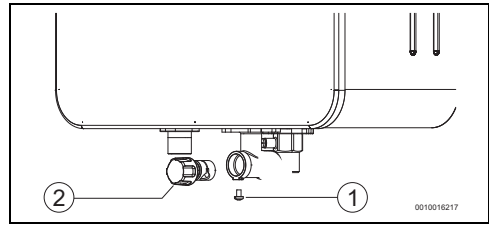

Fig. 15 Svuotamento

- [1] Vite di fissaggio
- [2] Regolatore di portata



L'installazione di un kit antigelo protegge l'apparecchio da eventuali rischi di congelamento.

4.8 Codice errore (disfunzione/anomalia) sul display

Vedere la tabella 10 alla pagina 29.

4.9 Riavviare l'apparecchio

Alcuni dei possibili guasti possono essere risolti effettuando un riarmo dell'apparecchio, nel modo seguente:

- ▶ tenere premuto il simbolo **⏻** per 5 secondi.

4.10 Pulizia del rivestimento dell'apparecchio

- ▶ Pulire il rivestimento dell'apparecchio solamente con un panno umido e poco detergente.



Non utilizzare detergenti abrasivi e/o corrosivi.

5 Sistemi di aspirazione aria/evacuazione prodotti della combustione



PERICOLO

Intossicazione

La fuoriuscita di gas prodotti della combustione nel locale di installazione dell'apparecchio, può causare danni personali o morte.

- Installare il condotto di aspirazione aria/evacuazione prodotti della combustione in modo tale da poter escludere con sicurezza ogni possibile perdita.



Utilizzare preferibilmente accessori originali.



Tutti gli accessori non originali devono essere certificati ai sensi del Regolamento Prodotti da Costruzione (UE) N. 305/2011.

5.1 Condotti concentrici Ø 60/100

I condotti concentrici dell'accessorio per sistema di aspirazione/scarico hanno un diametro interno di 60 mm e un diametro esterno di 100 mm, e in Alluminio rigido.

Tipo	Descrizione	Cod. art.
AZ369	Kit aspirazione/ evacuazione PDC verticale	7 716 050 044
AZ361	Kit aspirazione/ evacuazione PDC telescopico (425-725 mm)	7 716 050 036
AZ362	Kit aspirazione/evacuazione PDC orizzontale	7 716 050 037
COCV90	Curva a 90°	7 736 995 079
COCV45	Curva a 45°	7 736 995 071
COPL350	Prolunga lunghezza 350 mm	7 736 995 059
COPL750	Prolunga lunghezza 750 mm	7 736 995 063
COPL1450	Prolunga lunghezza 1450 mm	7 736 995 067
RCONDO	Sifone raccogli condensa per passaggio gas combustori orizzontale	7 736 995 087
RCONDV	Sifone raccogli condensa per passaggio gas combustori verticale	7 736 995 089
ADCOVERTC13	Kit adattatore partenza verticale Ø 60/100 mm con terminale orizzontale con griglia L. 365 mm	7 736 995 083

Tab. 7 Accessorio per il sistema di aspirazione aria/evacuazione prodotti della combustione Ø 60/100 mm

5.2 Condotti sdoppiati

I condotti sdoppiati dell'accessorio per sistema di aspirazione/scarico hanno un diametro interno di 80 mm, e in Alluminio rigido.

Tipo	Descrizione	SNR
ASDOP	Adattatore sdoppiatore (Ø 60/100 ->Ø80-Ø80)	7 736 995 095
CV90	Curva a 90°	7 736 995 107
CV45	Curva a 45°	7 736 995 106
PL500	Prolunga dritta lunghezza 500 mm	7 736 995 100
PL1000	Prolunga dritta lunghezza 1000 mm	7 736 995 101
PL2000	Prolunga dritta lunghezza 2000 mm	7 736 995 102
PL1000GR	Terminale aspirazione aria orizzontale con griglia filtrante nera	7 736 995 105
RCONDV80	Tronchetto raccogli condensa verticale con sifone di scarico	7 736 995 103

Tab. 8 Accessori per il sistema di aspirazione aria/evacuazione prodotti della combustione Ø 80 mm

5.3 Accessorio sifone condensa

Si raccomanda l'uso dell' accessorio raccogli condensa.

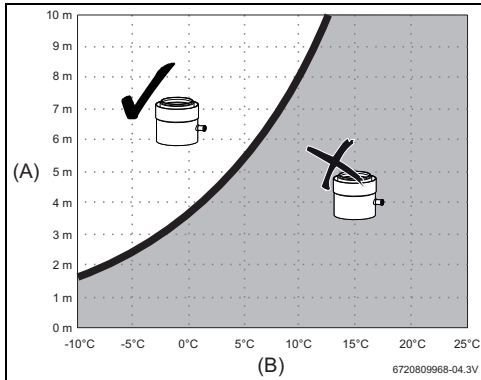

Fig. 16 Condotti concentrici

- A Lunghezza lineare del condotto aspirazione/evacuazione prodotti della combustione
- B Temperatura dell'aria di adduzione

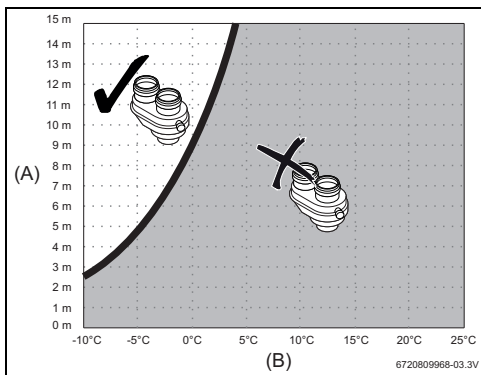

Fig. 17 Condotti sdoppiati

- A Lunghezza lineare del condotto aspirazione/evacuazione prodotti della combustione
- B Temperatura dell'aria di adduzione

5.4 Lunghezze condotto sistema di aspirazione/evacuazione prodotti della combustione

La lunghezza totale complessiva dei condotti del sistema di aspirazione/evacuazione prodotti della combustione non può oltrepassare né essere inferiore ai valori indicati nelle tabelle di seguito.

Per determinare la lunghezza totale complessiva dei condotti del sistema di aspirazione/evacuazione prodotti della combu-

stione, per ciascun accessorio utilizzato si dovrà tener conto della lunghezza equivalente (Leq).



Negli impianti orizzontali, ai fini del calcolo, non dovrà essere considerata la prima curva posta subito all'uscita dell'apparecchio.

Ø	Accessori	Leq
Ø 80	Curva a 90°	1,5 m
Ø 80	Curva a 45°	1 m
Ø 60/100	Curva a 90°	2 m
Ø 60/100	Curva a 45°	1,6 m

Tab. 9

5.4.1 Scarico verticale

Lunghezze massime (Lmax) e minime (Lmin)

	Lmax Condotti concen- trici	Condotti sdop- piati	Lmin
12...	8 m	12 m	0,5 m
15...	8 m	15 m	0,5 m
17...	8 m	15 m	0,5 m

Tab. 10

5.4.2 Scarico orizzontale

Lunghezze massime (Lmax) e minime (Lmin)

	Lmax Condotti concen- trici	Condotti sdop- piati	Lmin
12...	8 m	12 m	0,5 m
15...	8 m	15 m	0,5 m
17...	8 m	15 m	0,5 m

Tab. 11

6 Installazione (solo per tecnici specializzati e qualificati)



L'installazione, i lavori relativi all'impianto a gas e all'impianto idraulico, il collegamento dei condotti del sistema di aspirazione aria/evacuazione dei prodotti della combustione, il collegamento elettrico (se applicabile) nonché la prima messa in funzione sono operazioni che devono essere eseguite esclusivamente da tecnici specializzati e qualificati.

► Rispettare le istruzioni di sicurezza e le avvertenze.



Per garantire l'installazione e il funzionamento dell'apparecchio attenersi a tutte le normative, le direttive e la normativa applicabile nazionale e regionale.



L'apparecchio può essere utilizzato soltanto nei Paesi indicati sulla targhetta identificativa.



Prima dell'installazione:

- Consultare l'azienda erogatrice di gas e le norme applicabili agli apparecchi a gas e alla modalità di ventilazione e sfianto di locali
- Verificare che l'apparecchio da installare sia compatibile con il tipo di gas erogato.
- Verificare che tutte le parti indicate siano presenti.
- Rimuovere i tappi dagli attacchi del gas e dell'acqua.

Qualità dell'acqua

L'apparecchio deve essere utilizzato con acqua adatta al consumo umano, nel rispetto della legislazione vigente. Nelle zone in cui la durezza dell'acqua è elevata, si raccomanda l'uso di un sistema di trattamento dell'acqua. Per ridurre al minimo il deposito di calcare all'interno del circuito idraulico dell'apparecchio, i parametri dell'acqua di consumo devono rientrare nei valori del riquadro qui sotto.

TDS (Solidi Dissolti Totali) (mg/l)	Durezza (mg/l)	pH
0 - 600	0 - 180	6,5 - 9,0

Tab. 12

AVVISO

Danni all'apparecchio!

Il mancato rispetto di questi valori può causare un'a parziale occlusione e invecchiamento accelerato della camera di combustione.

► Rispettare le specifiche descritte sopra.

Componente per sistema solare (circolazione naturale)

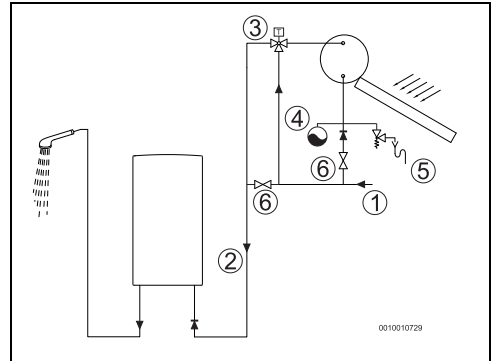

Fig. 18 Installazione solare

- [1] Acqua fredda di rete
- [2] Ingresso dell'acqua
- [3] Valvola termostatica
- [4] Vaso di espansione circuito acqua salina
- [5] Unità di sicurezza
- [6] Valvola d'intercettazione



Per temperature di uscita superiori a 45 °C si consiglia l'uso di un addolcitore d'acqua, soprattutto in zone con elevata durezza dell'acqua.

Si deve garantire che l'apparecchio possa essere alimentato con acqua fredda di rete per le operazioni di prova/regolazione.



ATTENZIONE

Pericolo di danneggiamento dell'apparecchio!

- ▶ La temperatura dell'acqua in ingresso all'apparecchiatura non deve superare i 60 °C.
- ▶ Se la temperatura dell'acqua in ingresso raggiunge valori superiori, è necessario installare a monte dell'apparecchio una valvola a 3 vie o una valvola termostatica (impostata per valori inferiori a 60 °C).
- ▶ In caso di installazione solare, assicurarsi che l'impianto sia dotato di un vaso di espansione e di una valvola di sicurezza.
- ▶ Aprire un rubinetto dell'acqua e scaricare accuratamente l'aria dall'installazione delle linee dell'acqua prima di avviare l'apparecchio.

6.1 Scelta del locale di installazione

6.1.1 Locale di installazione

Istruzioni generali

- ▶ Osservare i requisiti specifici del Paese.
- ▶ Non installare mai l'apparecchio sopra una fonte di calore.
- ▶ Non installare mai l'apparecchio in condotti di evacuazione comuni e/o con apparecchi di natura diversa (ad es. riscaldatori a scarico naturale...). In questo tipo di installazione la canna fumaria deve essere individuale.
- ▶ Mantenere le distanze minime indicate nella fig. 19.
- ▶ Assicurarsi che in loco sia presente una connessione elettrica facilmente accessibile dopo l'installazione.
- ▶ Installare l'apparecchio in un luogo ben ventilato, lontano da temperature inferiori allo zero, al riparo dalla pioggia e dove sia presente un condotto di scarico dei prodotti della combustione.

In caso di pericolo di gelo

- ▶ Spegner l'apparecchio.
- ▶ Svuotare l'apparecchio (→Pagina 16).

Apparecchi di tipo B

- ▶ Non installare l'apparecchio in ambienti di volume inferiore 8m³ (non considerare il volume della mobilia, purché questa non superi i 2m³).

Alimentazione di aria (apparecchi di Tipo B)

Il luogo scelto per l'installazione dell'apparecchio deve essere provvisto di un'area di alimentazione dell'aria collegata direttamente con l'esterno, come indicato nella tabella.

Portata d'aria minima		Spazio utile minimo
≥ 1,6 m ³ /h per kW	o	≥ 150 cm ²

Tab. 13

I requisiti minimi sono quelli sopra elencati. Devono tuttavia essere rispettati i requisiti imposti dalla normativa nazionale.

La griglia di immissione dell'aria comburente deve essere posizionata in un punto privo di ostacoli.

Per prevenire la corrosione, tenere l'alimentazione dell'aria comburente libera da sostanze corrosive.

Sono sostanze aggressive, ad esempio, gli idrocarburi alogeni contenenti cloro o fluoro. Queste sostanze sono presenti in solventi, vernici, prodotti adesivi, propellenti o combustibili e nei detersivi per uso domestico.

Se queste condizioni non possono essere soddisfatte, è necessario scegliere un altro luogo per l'installazione dell'apparecchio.

Temperatura delle superfici

La temperatura superficiale massima dell'apparecchio è inferiore a 85 °C. Non sono quindi necessarie particolari misure di protezione per materiali da costruzione infiammabili e mobili da incasso. Attenersi alle norme in vigore nel paese di utilizzo.

6.2 Altezza della regione del luogo di installazione

Per garantire il corretto funzionamento dell'apparecchio, è necessario indicare l'altezza della regione del luogo di installazione.

- ▶ Accedere al menù **AA**.
- ▶ Toccare i simboli \wedge o \vee e selezionare **AS**.
- ▶ Toccare il simbolo **ok**.
- ▶ Toccare il simbolo \wedge o \vee e selezionare l'altezza del luogo di installazione.
- ▶ Toccare il simbolo **ok** per 2 secondi.
L'opzione selezionata lampeggia sul display.
L'altezza del luogo di installazione è selezionata.

Display	Altezza
00	0 - 400
01	401 - 700
02	701 - 1000
03	1001 - 1300
04	1301 - 1600
05	1601 - 1900
06	1901 - 2200
07	2201 - 2500

Tab. 14

6.3 Distanze minime

Stabilire in quale locale installare l'apparecchio tenendo presenti le seguenti limitazioni:

- ▶ Distanza massima di tutte le parti sporgenti, come condotti, tubi, ecc.
- ▶ Garantire la buona accessibilità per i lavori di manutenzione, rispettando le distanze minime indicate nella Fig. 19.

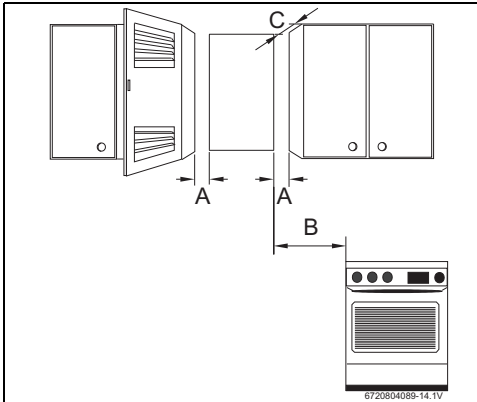

Fig. 19 Distanze minime

- [A] Laterale ≥ 1 cm
- [B] ≥ 40 cm
- [C] Frontale ≥ 2 cm

Distanze minime dal condotto di aspirazione/evacuazione dei prodotti della combustione

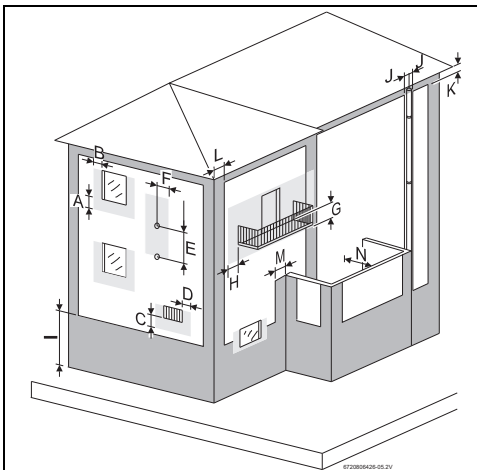

Fig. 20 Distanze minime dal condotto di aspirazione/evacuazione dei prodotti della combustione

Distanze minime dal condotto di aspirazione/evacuazione dei prodotti della combustione (mm)

A	Sotto alla finestra	600
B	Di fianco alla finestra	400
C	Sotto a un'apertura per ingresso aria di adduzione/uscita ara esausta	600
D	Di fianco a un'apertura per ingresso aria di adduzione/uscita ara esausta	600
E	Nella verticale tra due punti di aspirazione aria/evacuazione dei prodotti della combustione	1 500
F	In linea orizzontale tra due punti di aspirazione aria/evacuazione dei prodotti della combustione	600
G	Sotto al balcone	300
H	Di fianco al balcone	1 000
I	Da terra o da un altro piano	2 200
J	Dal condotto verticale o orizzontale di aspirazione aria/evacuazione dei prodotti della combustione	300
K	Sotto al cornicione	300
L	Dalla parete / nicchia / spigolo dell'edificio senza finestra	300
M	Dalla la parete / nicchia / spigolo dell'edificio con finestra	1 000
N	Da una parete opposta con finestra	3 000
	Da una parete opposta senza finestra	2 000

Tab. 15

6.4 Montaggio della staffa di aggancio alla parete



Prima del montaggio della staffa di aggancio, assicurarsi che siano garantiti i collegamenti di acqua/gas/accessori di scarico.

Non è necessaria una protezione speciale per la parete. La parete deve essere piana e in grado di reggere il peso dell'apparecchio.

- ▶ Estrarre l'apparecchio dall'imballaggio.
- ▶ Segnare il punto dei fori di fissaggio (→Fig. 1).
- ▶ Eseguire i rispettivi fori ($\varnothing 8$ mm).
- ▶ Fissare la staffa d'aggancio alla parete utilizzando le viti e i tasselli in dotazione.

6.5 Fissaggio dell'apparecchio

- ▶ Fissare l'apparecchio alla staffa di aggancio in modo che si mantenga verticale.

AVVISO

Danni materiali!

Non appoggiare mai l'apparecchio sui raccordi di acqua e gas.

6.6 Collegamento dell'acqua

- ▶ Contrassegnare in modo sicuro le tubazioni di ingresso e uscita dell'acqua, in modo da evitare eventuali inversioni di collegamento.

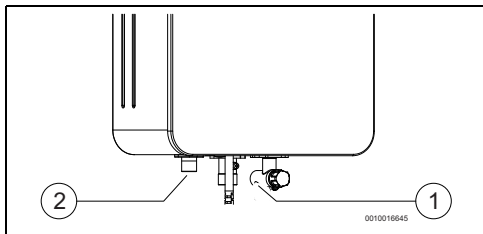

Fig. 21 Collegamento dell'acqua

- [1] Acqua fredda
- [2] Acqua calda

- ▶ Effettuare i collegamenti dell'acqua fredda in ingresso [1] e dell'acqua calda in uscita [2] utilizzando gli accessori di raccordo in dotazione o raccomandati.

i

Per evitare problemi provocati da cambi repentini della pressione idrica di rete, si consiglia il montaggio di una valvola di non-ritorno a monte dell'apparecchio

6.7 Collegamento del gas



PERICOLO

Incendio o esplosione!

La mancata osservanza delle norme vigenti può causare un incendio o esplosioni con conseguenti danni a cose o persone, fino al decesso.



PERICOLO

Incendio o esplosione!

Perdita gas.

- ▶ Al termine dei lavori controllare la tenuta ermetica di tutti i raccordi.

i

Utilizzare solo accessori di ricambio originali.

Il collegamento del gas allo scaldacqua deve obbligatoriamente rispettare le disposizioni contenute nelle Norme UNI CIG 7129 e 7131 (come ad es. la predisposizione di un rubinetto gas, a monte dell'apparecchio, in vista ed accessibile).

- ▶ Accertarsi innanzitutto che l'apparecchio da installare corrisponda al tipo di gas fornito.
- ▶ Nella tubazione di collegamento installare un rubinetto gas il più vicino possibile all'apparecchio.
- ▶ Una volta realizzato l'attacco gas di rete, eseguire una pulizia accurata e un controllo di tenuta. Per evitare danni causati da una pressione eccessiva nell'automatismo del gas, eseguire le operazioni con il rubinetto gas chiuso.
- ▶ Controllare se la portata e la pressione del riduttore di pressione fornito corrispondono ai valori indicati per l'apparecchio (→ tab. 21).

6.7.1 Alimentazione con GPL

L'apparecchio è impostato in fabbrica per gas metano; se necessita di conversione ad altro gas, l'impostazione base è a butano; se invece si utilizza GPL riferirsi ai parametri del Propano:

- ▶ accendere l'apparecchio.
- ▶ Accedere al menù **AA**.
- ▶ Toccare i simboli \wedge o \vee e selezionare **P7**.
- ▶ Toccare il simbolo **ok**.
- ▶ Toccare i simboli \wedge o \vee e selezionare il tipo di gas dell'apparecchio.
- ▶ Toccare il simbolo **ok**.
Il tipo di gas è selezionato.

Gas	Selezione
Metano	20
Sardinia	23
Butano	30
Propano	31

Tab. 16

6.8 Installazione degli accessori di scarico/aspirazione

Per l'installazione degli accessori si devono seguire le istruzioni del rispettivo manuale.

- ▶ Dopo aver effettuato il collegamento dei condotti è sempre necessario controllare e garantirne la tenuta.

Installazione tipo B o C con condotti sdoppiati

Nel caso in cui il condotto di evacuazione dei prodotti della combustione attraversi una parete e/o dei mobili con materiali infiammabili:

- ▶ isolare termicamente il condotto per garantire una temperatura di contatto inferiore a 85 °C, e comunque nel rispetto delle norme vigenti.

Gas prodotti della combustione

PERICOLO

Intossicazione!

Il mancato rispetto di questa disposizione può dare origine a fughe di gas prodotti dalla combustione nel locale di installazione dell'apparecchio, causando danni personali o morte.

- ▶ Installare il condotto dei gas combusti in modo che non si verifichino fuoriuscite, verificandone la tenuta.

- Tutti gli apparecchi devono obbligatoriamente essere collegati in modo stagno a un condotto di evacuazione dei gas prodotti dalla combustione di dimensione adeguata.
- Il condotto dell'apparecchio deve:
 - essere verticale (sezioni orizzontali ridotte al minimo o completamente eliminate)
 - essere isolato termicamente
 - avere uscita sopra il punto massimo del tetto
 - essere intubato nell'anello del camino. Il diametro esterno del condotto deve essere leggermente inferiore al valore del diametro dell'anello, nel rispetto delle norme vigenti
 - essere isolato con materiale adatto (Fig. 22)
 - presentare un terminale fuori tetto quale protezione da vento / pioggia.

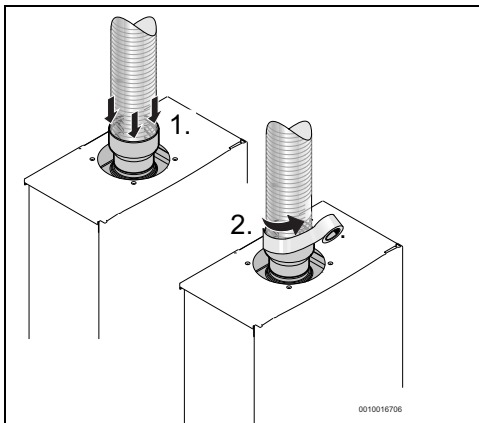

Fig. 22



Se non si possono garantire tali condizioni, si dovrà scegliere un luogo di posa diverso per la posa del condotto di evacuazione dei prodotti della combustione, sempre nel rispetto delle norme vigenti.

Distanza massima dalla facciata

Nel caso di installazioni di tipo orizzontale:

- ▶ assicurarsi che la distanza tra l'estremità del tubo di ingresso aspirazione aria e la facciata sia al massimo 30 mm.

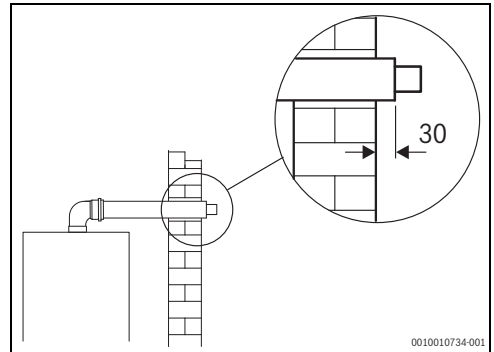

Fig. 23 Dimensioni (in mm)

Tipo di installazione C_{Gx}

Per questo tipo di installazione è possibile utilizzare solo condotti ammessi ai sensi di EN1856 ed EN1859. Le aperture degli accessori del sistema di aspirazione/scarico devono trovarsi in ambienti con pressione di pari valore.

L'installazione non deve superare i valori indicati nella Tab. 17 (misurati nelle prese di pressione dell'adattatore di gas).

		12	15	17
Ingresso P	mbar	-0,9	-0,75	-0,83
Uscita P	mbar	0,2	0,2	0,2
ΔP		1,1	0,95	1,03
CO ₂ - G20	%	4,9	6,1	6,55
CO ₂ - G30	%	6,7	7,15	7,0
CO ₂ - G31	%	6,4	7,75	7,75
Portata dei prodotti della combustione (max)	kg/h	54	54	58
Portata dei prodotti della combustione (min)	kg/h	27	25	25

		12	15	17
Temperatura massima dei gas prodotti dalla combustione	°C	130	155	155
Temperatura minima dei gas prodotti dalla combustione	°C	45	49	49

Tab. 17

6.8.1 Lunghezza del condotto

Per garantire una funzionalità corretta dell'apparecchio è necessario che il tecnico qualificato configuri nello specifico menu "AA" dal display il parametro "F9", relativo alla tipologia di sistema fumario utilizzato.

- ▶ Accedere al menù **AA**.
- ▶ Toccare i simboli \wedge o \vee e selezionare **F9**.
- ▶ Toccare il simbolo α_k .
- ▶ Toccare i simboli \wedge o \vee e selezionare.
- ▶ Toccare il simbolo α_k .
Lunghezza lineare del condotto di gas combust.

Tipo di installazione B

Se il sistema fumario presente è di tipo B, il parametro **F9** deve essere configurato come mostrato nella Tab. 18.

	Lunghezza del condotto	Selezione
12...	0 - 4 m	0b
	≥ 4 - 8 m	1b
	≥ 8 - 12 m	2b
15...	0 - 4 m	0b
	≥ 4 - 8 m	1b
	≥ 8 - 15 m	2b
17...	0 - 4 m	0b
	≥ 4 - 8 m	1b
	≥ 8 - 15 m	2b

Tab. 18 Lunghezza del condotto

Tipo di installazione C

Se il sistema fumario presente è di tipo C, il parametro **F9** dipende, oltre che dalla tipologia di sistema fumario, anche dalla relativa lunghezza, secondo la Tab. 19.

	Condotti concentrici		Condotti sdoppiati	
	Lunghezza del condotto	Selezione	Lunghezza del condotto	Selezione
12...	0 - 4 m	00	0 - 4 m	00
	≥ 4 - 8 m	01	≥ 4 - 8 m	01
	----	----	≥ 8 - 12 m	02
15...	0 - 2 m	00	0 - 5 m	00

	Condotti concentrici		Condotti sdoppiati	
	Lunghezza del condotto	Selezione	Lunghezza del condotto	Selezione
	> 2 - 5 m	01	≥ 5 - 9 m	01
	> 5 - 8 m	02	≥ 9 - 15 m	02
17...	0 - 2 m	00	0 - 5 m	00
	> 2 - 5 m	01	≥ 5 - 9 m	01
	> 5 - 8 m	02	≥ 9 - 15 m	02

Tab. 19 Lunghezza del condotto

7 Collegamento elettrico (solo per tecnici specializzati e qualificati)

Informazioni generali



PERICOLO

Folgorazione!

- ▶ Disinserire il collegamento elettrico prima di ogni lavoro/intervento presso le parti elettriche interne (sicurezze, schede, ...) ed assicurarsi contro eventuali reinserimenti involontari dell'alimentazione elettrica.

L'apparecchio è fornito con un cavo di alimentazione 230V, pre-collegato da fabbrica, alla scheda elettronica.

- cavo blu = Neutro
- cavo marrone = Fase
- cavo giallo/verde = Massa a terra

Tutti i dispositivi di regolazione, di comando e di sicurezza dell'apparecchio sono stati cablati e controllati in fabbrica.



AVVERTENZA

Temporal!

- ▶ L'apparecchio deve essere collegato in modo indipendente al quadro elettrico, protetto da un interruttore differenziale di 30 mA e messa a terra. Nelle zone soggette a frequenti temporali deve inoltre essere presente una protezione contro i fulmini.

7.1 Collegamento del cavo di alimentazione elettrica



Il collegamento elettrico deve essere effettuato in conformità con le norme vigenti sulle installazioni elettriche domestiche.

- ▶ La messa a terra è indispensabile.

- ▶ Collegare il cavo di alimentazione a una presa di corrente con cavo di messa a terra.

7.2 Sostituzione del cavo di alimentazione elettrica



Se il cavo di alimentazione si danneggia, deve essere sostituito con un cavo di ricambio originale.

- ▶ Scollegare il cavo di alimentazione dalla presa di corrente.
- ▶ Svitare le viti di fissaggio del mantello frontale.
- ▶ Rimuovere la copertura frontale dell'apparecchio (Fig. 25, pagina 28).
- ▶ Scollegare tutti i terminali del cavo di alimentazione.
- ▶ Ruotare leggermente il ferma cavo che fissa il cavo di alimentazione all'apparecchio.
- ▶ Rimuovere il cavo di alimentazione e sostituirlo con uno nuovo.
- ▶ Serrare nuovamente tutti i collegamenti.
- ▶ Ricollocare la copertura frontale dell'apparecchio.
- ▶ Verificare il corretto funzionamento.

8 Avvio dell'apparecchio (solo per tecnici qualificati e abilitati)



I componenti sigillati non devono essere aperti.

Gli apparecchi sono forniti con i componenti sigillati dopo essere stati impostati in fabbrica sui valori che appaiono sulla targhetta dati.

Gas metano (G20)



Gli apparecchi non devono essere utilizzati se la pressione (statica) di alimentazione è inferiore a 17 mbar o superiore a 25 mbar.

G.P.L.



Gli apparecchi non devono essere messi in funzione se la pressione del collegamento è:

- Propano: inferiore a 25 mbar o superiore a 45 mbar
- Butano: inferiore a 20 mbar o superiore a 35 mbar.

Avvio dell'apparecchio (solo per tecnici qualificati e abilitati)

ACS



Ogni volta che l'apparecchio viene scollegato dalla rete, al primo utilizzo viene effettuata un'autocalibrazione. Mentre la calibrazione è in corso, sul display compare il simbolo "❄️" lampeggiante.

- ▶ Aprire le valvole del gas e dell'acqua.
- ▶ Controllare che tutti i collegamenti non presentino perdite.
- ▶ Collegare il dispositivo alla rete elettrica.
- ▶ Accendere l'apparecchio.
- ▶ Aprire un rubinetto dell'acqua calda.

8.1 Impostazione dell'apparecchio



Le regolazioni possono essere effettuate solo dopo l'accesso al menu **CA**.

Non scollegare il cavo di alimentazione dalla presa di corrente durante i processi di regolazione e calibrazione.



L'apparecchio deve essere regolato solo se sono stati sostituiti alcuni componenti. Le istruzioni fornite con i componenti indicano la necessità di regolazione.

8.1.1 Accesso alla presa di pressione



Togliendo il pannello della copertura frontale, fare attenzione a non staccare il collegamento elettrico del display.

- ▶ Rimuovere il pannello frontale dell'apparecchio (→ pagina 28).

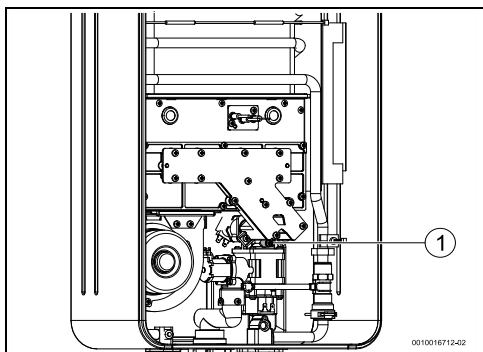



Fig. 24

[1] Presa pressione gas

- ▶ Svitare la vite di chiusura del punto di presa di pressione.
- ▶ Collegare il manometro.
- ▶ Ricollocare il pannello del rivestimento frontale dell'apparecchio.

8.1.2 Accesso al menù CA



- ▶ Tenere premuto il simbolo  per 5 secondi. Il display indica **P4**.
- ▶ Toccare i simboli \wedge o \vee e selezionare **AA**.
- ▶ Toccare il simbolo **ok**. Il display indica **AP**.
- ▶ Toccare i simboli \wedge o \vee e selezionare **CA**.
- ▶ Toccare il simbolo **ok**. Il display indica **P0**.

8.1.3 Impostazione portata di gas di avvio (Parametro P0)

- ▶ Accedere al menù **P0**.
- ▶ Toccare il simbolo **ok**. Il display indica **L0**.
- ▶ Toccare il simbolo **ok**. L'apparecchio si trova in posizione di impostazione della portata di gas di avvio.
- ▶ Aprire un rubinetto dell'acqua calda.
- ▶ Premere \wedge o \vee fino a quando il manometro indichi il valore riportato nella sezione 11.4.
- ▶ Toccare il simbolo **ok** fino a quando il valore desiderato lampeggia sul display.
- ▶ Toccare il simbolo . Il display indica **L0**.
- ▶ Toccare i simboli \wedge o \vee e selezionare **A0**.
- ▶ Toccare il simbolo **ok**. Dopo pochi secondi, il display indica la velocità attuale di rotazione del ventilatore.

- ▶ Toccare i simboli \wedge o \vee fino a quando il display indichi il valore di rotazione del ventilatore indicato nella sezione 11.4.
- ▶ Toccare il simbolo **ok** fino a quando il valore desiderato lampeggia sul display.
- ▶ Chiudere il rubinetto dell'acqua calda.
- ▶ Toccare il simbolo . Il display indica **A0**. L'impostazione della portata del gas di avvio è completata.

8.1.4 Impostazione della portata di gas massima (Parametro P1)

- ▶ Accedere al menù **P1**.
- ▶ Toccare il simbolo **ok**. Il display indica **L1**.
- ▶ Toccare il simbolo **ok**. L'apparecchio si trova in posizione di impostazione della portata massima di gas.
- ▶ Aprire un rubinetto dell'acqua calda.
- ▶ Premere \wedge o \vee fino a quando il manometro indichi il valore riportato nella sezione 11.4.
- ▶ Toccare il simbolo **ok** fino a quando il valore desiderato lampeggia sul display.
- ▶ Toccare il simbolo . Il display indica **L1**.
- ▶ Toccare i simboli \wedge o \vee e selezionare **A1**.
- ▶ Toccare il simbolo **ok**. Dopo pochi secondi, il display indica la velocità attuale di rotazione del ventilatore.
- ▶ Toccare i simboli \wedge o \vee fino a quando il display indichi il valore di rotazione del ventilatore indicato nella sezione 11.4.
- ▶ Toccare il simbolo **ok** fino a quando il valore desiderato lampeggia sul display.
- ▶ Chiudere il rubinetto dell'acqua calda.
- ▶ Toccare il simbolo . Il display indica **A1**. L'impostazione della portata massima di gas è completata.

8.1.5 Impostazione della portata minima di gas - bruciatore completo (Parametro P2)

- ▶ Accedere al menù **P2**.
- ▶ Toccare il simbolo **ok**. Il display indica **L2**.
- ▶ Toccare il simbolo **ok**. L'apparecchio si trova in posizione di impostazione della portata minima di gas.
- ▶ Aprire un rubinetto dell'acqua calda.
- ▶ Premere \wedge o \vee fino a quando il manometro indichi il valore riportato nella sezione 11.4.

- ▶ Toccare il simbolo **ok** fino a quando il valore desiderato lampeggia sul display.
- ▶ Toccare il simbolo **↶**.
Il display indica **L2**.
- ▶ Toccare i simboli **∧** o **∨** e selezionare **A2**.
- ▶ Toccare il simbolo **ok**.
Dopo pochi secondi, il display indica la velocità attuale di rotazione del ventilatore.
- ▶ Toccare i simboli **∧** o **∨** fino a quando il display indichi il valore di rotazione del ventilatore indicato nella sezione 11.4.
- ▶ Toccare il simbolo **ok** fino a quando il valore desiderato lampeggia sul display.
- ▶ Chiudere il rubinetto dell'acqua calda.
- ▶ Toccare il simbolo **↶**.
Il display indica **A2**.
L'impostazione della portata minima di gas è completata.
- ▶ Toccare il simbolo **↷** fino a quando il display indichi la temperatura selezionata.

8.1.6 Impostazione della portata minima di gas a potenza minima (Parametro PC)

- ▶ Accedere al menù **PC**.
- ▶ Toccare il simbolo **ok**.
Il display indica **Ld**.
- ▶ Toccare il simbolo **ok**.
L'apparecchio si trova in posizione di impostazione della portata minima di gas a potenza minima.
- ▶ Aprire un rubinetto dell'acqua calda.
- ▶ Premere **∧** o **∨** fino a quando il manometro indichi il valore riportato nella sezione 11.4.
- ▶ Toccare il simbolo **ok** fino a quando il valore desiderato lampeggia sul display.
- ▶ Toccare il simbolo **↶**.
Il display indica **Ld**.
- ▶ Chiudere il rubinetto dell'acqua calda.
L'impostazione della portata minima di gas a potenza minima è completata.
- ▶ Toccare il simbolo **↷** fino a quando il display indichi la temperatura selezionata.

8.1.7 Tabella della pressione del gas



→ Sezione 11.4

8.1.8 Conclusione delle impostazioni

- ▶ Rimuovere il pannello frontale dell'apparecchio.
- ▶ Scollegare il manometro dal punto di presa della pressione.

Manutenzione (solo per tecnici specializzati e qualificati)

- ▶ Avvitare le vite di chiusura al punto di presa della pressione.
- ▶ Ricollocare il pannello del rivestimento frontale dell'apparecchio.

8.1.9 Impostazioni di fabbrica

Ripristinare impostazioni di fabbrica (P0, P1, P2 e PC)

- ▶ Accedere al menù **AA**.
- ▶ Toccare il simbolo **ok**.
- ▶ Toccare i simboli **∧** o **∨** e selezionare **F5**.
- ▶ Toccare il simbolo **ok** fino a quando il valore desiderato lampeggia sul display.
L'apparecchio presenta le impostazioni di fabbrica per **P0, P1, P2 e PC**.

8.1.10 Conversione del tipo di gas

Utilizzare esclusivamente i kit di conversione originali. La conversione deve essere effettuata soltanto da un tecnico qualificato e abilitato. I kit di conversione originale sono forniti con le istruzioni di montaggio.

9 Manutenzione (solo per tecnici specializzati e qualificati)



ATTENZIONE

Danni materiali e/o alle persone dovuti a detersivi non idonei!

I detersivi non idonei con componenti infiammabili possono esplodere e/o provocare incendi.

- ▶ Non utilizzare detersivi che contengono gas propellenti infiammabili.



PERICOLO

Pericolo di morte a causa del monossido di carbonio!

Per garantire un funzionamento sicuro ed ecocompatibile, la manutenzione e la pulizia devono essere eseguite almeno ogni 12 mesi, come indicato al capitolo 9.



PERICOLO

Pericolo da monossido di carbonio!

Per garantire il rispetto dei limiti fissati per il consumo di gas e l'emissione di sostanze gassose, l'apparecchio deve essere ispezionato ogni anno e devono essere eseguiti i lavori di manutenzione. Quanto sopra include la pulizia dei seguenti componenti:

- camera di combustione
- bruciatore

La necessità di intervento anche su altri componenti deve essere valutata dal tecnico specializzato.



La manutenzione deve essere implementata esclusivamente da tecnici specializzati e qualificati.



AVVERTENZA

Rischio di perdite

Perdite di gas/acqua.

- ▶ Assicurarsi che tutti i giunti e le guarnizioni o-ring siano stati installati nella corretta posizione. Prestare particolare attenzione a questo punto se l'intervento di manutenzione è eseguito con l'apparecchio montato a parete, perché c'è il rischio che giunti e guarnizioni o-ring non rimangano nella posizione corretta.
- ▶ Si consiglia di far eseguire la manutenzione dal servizio di assistenza del marchio.
- ▶ Utilizzare unicamente ricambi originali.
- ▶ Ordinare i ricambi scegliendoli dall'elenco ricambi dell'apparecchio.
- ▶ Chiudere tutti i dispositivi di intercettazione di gas e acqua.
- ▶ Sostituire i giunti e le guarnizioni o-ring smontate con i corrispondenti ricambi nuovi.
- ▶ È possibile utilizzare solo il seguente grasso lubrificante:
 - Sui collegamenti idraulici: Unisilikon L 641 (8 709 918 413 0) (30 g)
Unisilikon L 641 (8 738 717 571) (500 g)
 - Raccordi filettati per tubi del gas: HFt 1 v 5 (8 709 918 010).

9.1 Rimozione del mantello frontale

- ▶ Svitare le 2 viti di fissaggio del mantello frontale.

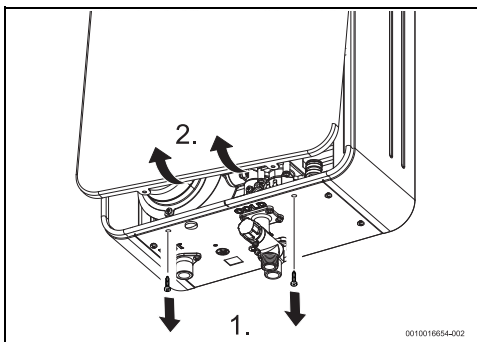

Fig. 25 Rimuovere il mantello frontale

- ▶ Tirare leggermente il mantello frontale verso di sé
- ▶ Spingere il mantello frontale verso l'alto.
- ▶ Rimuovere il mantello frontale.

9.2 Interventi periodici di manutenzione

Camera di combustione

- ▶ Nel caso sia sporca:
 - smontare la camera di combustione.
 - Pulire la camera con un getto d'acqua nel senso longitudinale rispetto alle lamelle.

AVVISO

Danni all'apparecchio!

Danni alla camera di combustione.

- ▶ Non applicare un getto d'acqua troppo forte o con un orientamento diverso da quello indicato.
- ▶ Se le incrostazioni persistono: immergere le lamelle in acqua calda, e pulire con cura.
- ▶ Zone con durezza dell'acqua media/alta: decalcificare l'interno della camera di combustione e le tubazioni di collegamento.
- ▶ Montare la camera di combustione utilizzando guarnizioni nuove.

Filtro dell'acqua

- ▶ Chiudere il rubinetto dell'acqua a monte dell'apparecchio.
- ▶ Aprire un rubinetto dell'acqua calda.
- ▶ Rimuovere la vite di fissaggio [1] situata sul tubo di entrata dell'acqua.
- ▶ Togliere il regolatore di portata [2].
- ▶ Togliere e sostituire il filtro dell'acqua [3].

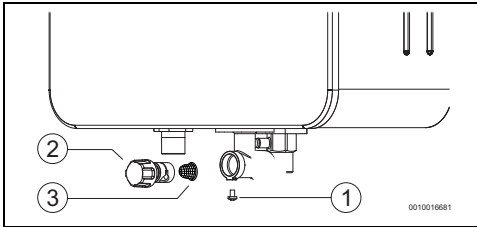

Fig. 26

- [1] Vite di fissaggio
- [2] Regolatore di portata
- [3] Filtro dell'acqua

ATTENZIONE

Danni materiali!

Vietato far funzionare l'apparecchio senza il filtro dell'acqua installato.

- ▶ Installare sempre il filtro dell'acqua.

Bruciatore

- ▶ Utilizzare un aspiratore e aspirare la superficie di combustione.
- ▶ Smontare il bruciatore.
- ▶ Immergere il bruciatore in acqua calda con sapone.
- ▶ Utilizzare uno scovolino e, con delicatezza, pulire la superficie di combustione.
- ▶ Soffiare la superficie di combustione utilizzando un getto d'aria.
- ▶ Effettuare una completa asciugatura del bruciatore.



9.3 Messa in funzione dopo la manutenzione

- ▶ Riaprire di nuovo tutti i collegamenti.
- ▶ Leggere la sezione 4 "Istruzioni d'uso" e la sezione 8.1 "Impostazione dell'apparecchio".
- ▶ Controllare le impostazioni del gas (pressione ugello).
- ▶ Controllare che i condotti del sistema di aspirazione aria/evacuazione dei prodotti della combustione non presentino perdite (con il mantello anteriore montato).
- ▶ Controllare che le tubazioni del gas e dell'acqua non presentino perdite.

10 Errori (disfunzioni/anomalie)

Il montaggio, la manutenzione e la riparazione devono essere effettuate solo da tecnici qualificati e abilitati. Nel riquadro seguente sono descritte le soluzioni per eventuali errori (disfunzioni/anomalie).

Display	Descrizione	Soluzione
A0	Sonde temperatura di ingresso e uscita danneggiati.	<ul style="list-style-type: none"> ▶ Verificare la sonda di temperatura e i relativi collegamenti.¹⁾ ▶ Chiamare un tecnico qualificato e abilitato.
A1	Temperatura dentro l'involucro molto elevata (temperatura esterna troppo elevata, camera di combustione calcificata).	L'apparecchio regola automaticamente la sua potenza per evitare il surriscaldamento.
A4	Guasto del sensore di temperatura dell'aria nell'involucro.	<ul style="list-style-type: none"> ▶ Verificare la sonda di temperatura e i relativi collegamenti.¹⁾
A7	Guasto del sensore di temperatura dell'acqua in uscita.	<ul style="list-style-type: none"> ▶ Verificare la sonda di temperatura e i relativi collegamenti.¹⁾
C7	Il ventilatore non funziona.	<ul style="list-style-type: none"> ▶ Verificare i collegamenti del ventilatore. ▶ Chiudere e riaprire un rubinetto dell'acqua calda.
CA	Portata dell'acqua superiore al valore massimo impostato.	<ul style="list-style-type: none"> ▶ Verificare il filtro/limitatore della portata dell'acqua.

Display	Descrizione	Soluzione
CF	Blocco dell'uscita dei gas combusti. Portata d'aria insufficiente per l'accensione.	<ul style="list-style-type: none"> ▶ Rimuovere la sporcizia i altri impedimenti dal condotto di aspirazione aria/evacuazione prodotti della combustione. ▶ Chiudere e riaprire un rubinetto dell'acqua calda. Se il problema persiste: <ul style="list-style-type: none"> ▶ chiamare un tecnico qualificato e abilitato.
E1	La sonda temperature dell'acqua in uscita rileva surriscaldamento.	<ul style="list-style-type: none"> ▶ Raffreddare l'apparecchio e riprovare. Se il problema persiste: <ul style="list-style-type: none"> ▶ chiamare un tecnico qualificato e abilitato.
E2	Guasto al sensore della temperatura in ingresso.	<ul style="list-style-type: none"> ▶ Verificare la sonda e i relativi collegamenti.¹⁾
E4	La sonda temperatura dell'aria sotto l'involucro rileva surriscaldamento (fuga di gas prodotti della combustione dentro la camera di combustione).	<ul style="list-style-type: none"> ▶ Spegner l'apparecchio. ▶ Chiamare un tecnico qualificato e abilitato.
E9	Termofusibile o Limitatore di temperatura.	<ul style="list-style-type: none"> ▶ Chiamare un tecnico qualificato e abilitato.
EA	L'apparecchio non rileva la fiamma.	<ul style="list-style-type: none"> ▶ Controllare la pressione dell'alimentazione del gas, il collegamento della rete, l'elettrodo di accensione e l'elettrodo di ionizzazione.¹⁾ ▶ Premere il tasto di riarmo.
EC	Durante il funzionamento, l'apparecchio non rileva la fiamma.	<ul style="list-style-type: none"> ▶ Controllare la pressione dell'alimentazione del gas, il collegamento della rete, l'elettrodo di accensione e l'elettrodo di ionizzazione.¹⁾ ▶ Premere il tasto di riarmo.
EE	Elettrovalvola di modulazione scollegata.	<ul style="list-style-type: none"> ▶ Verificare il collegamento alla valvola e al pannello di comando. ▶ Chiamare un tecnico qualificato e abilitato.
EF	Apparecchio per gas metano collegato a G.P.L.	<ul style="list-style-type: none"> ▶ Chiamare un tecnico qualificato e abilitato.
F7	Nonostante sia spento, l'apparecchio rileva la fiamma.	<ul style="list-style-type: none"> ▶ Verificare gli elettrodi e il cavo. ▶ Verificare i condotti del sistema di aspirazione/evacuazione prodotti della combustione e controllare la scheda elettronica.¹⁾ ▶ Premere il tasto di riarmo.
FA	Danno alla valvola del gas.	<ul style="list-style-type: none"> ▶ Chiamare un tecnico qualificato e abilitato.
Presenza del simbolo  , ma in assenza di impianto solare.	La temperatura di uscita impostata è inferiore alla potenza minima fornita dall'apparecchio.	<ul style="list-style-type: none"> ▶ Aumentare la portata dell'acqua calda. Se il problema persiste: <ul style="list-style-type: none"> ▶ aumentare la temperatura di uscita.
Presenza del simbolo  e temperatura dell'acqua bassa.		

1) le azioni indicate dovranno essere eseguite solo da tecnici qualificati e abilitati.

Tab. 20 Tabella errori (disfunzioni/anomalie)

Nota: gli errori segnalati dallo scaldacqua per mezzo di una segnalazione sul display fanno innescare un blocco dell'apparecchio per motivi di sicurezza. Una volta risolto il problema è necessario premere il tasto di riarmo (→ pagina 16, 4.9 "Riavviare l'apparecchio") perché l'apparecchio torni a funzionare.

11 Informazioni tecniche

11.1 Dati tecnici

Caratteristiche tecniche	Simboli	Unità di misura	...12...	...15	...17...
Potenza¹⁾					
Potenza termica nominale	Pn	kW	20,7	26,1	28,8
Potenza termica minima	Pmin	kW	4,3	4,7	4,7
Campo di impostazione		kW	4,3 - 20,7	4,7 - 26,1	4,7 - 28,8
Portata termica nominale	Qn	kW	23,0	30,0	32,0
Portata termica minima	Qmin	kW	4,5	5,0	5,0
Efficienza al 100% della portata termica nominale		%	90	87	90
Efficienza al 30% della portata termica nominale		%	95	92	92
Dati riguardanti il tipo di gas					
Pressione di alimentazione gas ammissibile					
Metano	G20	mbar	20	20	20
Butano	G30	mbar	28 - 30	28 - 30	28 - 30
Propano	G31	mbar	37	37	37
Consumo di gas					
Metano	G20	m ³ /h	2,4	3,2	3,4
Butano	G30	kg/h	1,8	2,4	2,5
Propano	G31	kg/h	1,8	2,3	2,5
Caratteristiche idrauliche					
Pressione massima di funzionamento ammessa ²⁾	pw	bar	12	12	12
Pressione minima di funzionamento	pwmin	bar	0,1	0,1	0,1
Pressione minima di funzionamento per portata massima		bar	2	2	2
Portata di avviamento		l/min	2,8	2,8	2,8
Portata massima, corrispondente a un aumento di temperatura di		l/min	9,8	12,9	14,1
Sistema di evacuazione prodotti della combustione					
Portata prodotti della combustione ³⁾	G20	kg/h	54	55	59
	G30	kg/h	25	26	29
	G31	kg/h	33	42	40
Temperatura dei gas prodotti della combustione ai punti di misu-	G20	°C	125	155	155
	G30	°C	130	150	150
	G31	°C	120	153	153
Temperatura dei gas prodotti della combustione ai punti di misu-	G20	°C	48	49	49
	G30	°C	47	48	48
	G31	°C	45	50	50
Circuito elettrico					
Alimentazione elettrica		V	230	230	230
Potenza massima assorbita	G20	W	39	50	54
	G30/G31	W	39	42	46

Caratteristiche tecniche	Simboli	Unità di misura	...12...	...15	...17...
Grado di protezione elettrica			IPX4D	IPX4D	IPX4D
Dimensioni e pesi					
Peso (senza imballaggio)		kg	13	19	19
Altezza		mm	575	575	575
Larghezza		mm	335	365	365
Profondità		mm	180	170	170

- 1) Hi 15 °C - 1013 mbar secco: Metano 34,02 MJ/m³ (9,5 kWh/m³)
Butano 45,65 MJ/kg (12,7 kWh/kg) - Propano 46,34 MJ/kg (12,9 kWh/kg)
- 2) Considerato l'effetto della dilatazione dell'acqua, questo valore non deve mai essere superato
- 3) Per potenza termica nominale

Tab. 21

11.2 Schema elettrico

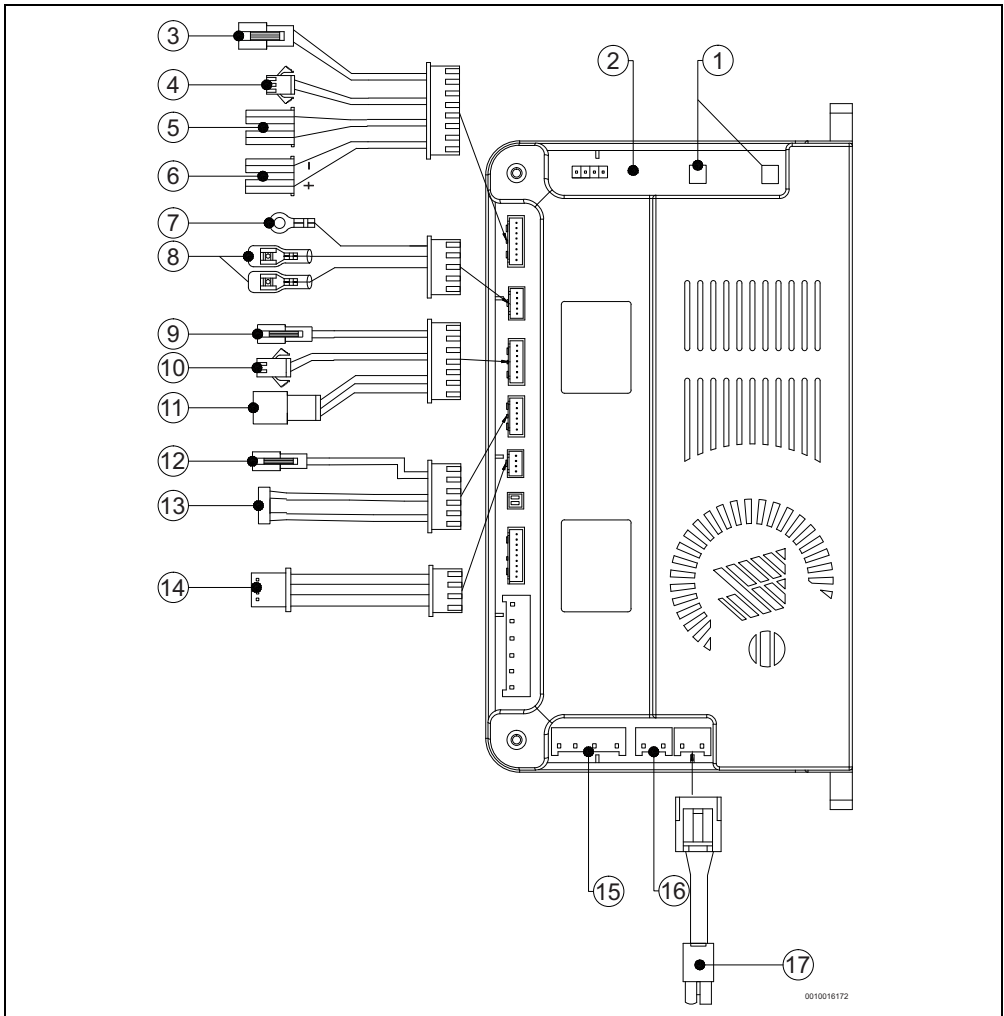

Fig. 27 Schema elettrico

- | | |
|--|---|
| [1] Elettrodo di accensione | [11] Sensore del flusso d'acqua |
| [2] Elettrodo di ionizzazione | [12] Sonda temperatura aria sotto involucro |
| [3] Valvola di segmentazione A | [13] Collegamento per accessorio wifi |
| [4] Valvola di segmentazione B | [14] Pannello di comando |
| [5] Valvola On/Off | [15] Ventilatore |
| [6] Valvola di modulazione del gas | [16] Collegamento per accessorio antigelo |
| [7] Messa a terra | [17] Cavo di collegamento con spina |
| [8] Limitatore temperatura | |
| [9] Sonda temperatura acqua in uscita | |
| [10] Sonda temperatura acqua in ingresso | |

11.3 Campo di impostazione

Esempio per modello 12 litri

Modello	Portata	Δt min	Max
12	5 l/min	11,5 °C	50 °C
	6 l/min	9,5 °C	50 °C
	7 l/min	8 °C	42,5 °C
	8 l/min	7 °C	37 °C
	9 l/min	6,5 °C	33 °C
	10 l/min	6 °C	30 °C
	11 l/min	5 °C	27 °C
	12 l/min	5 °C	25 °C

Tab. 22

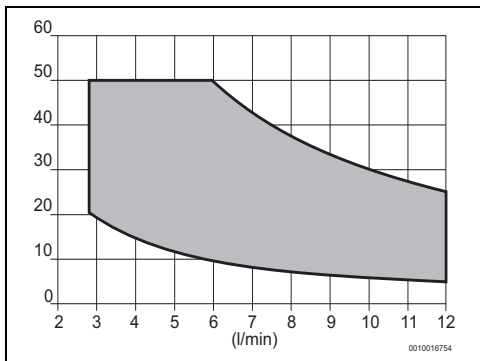

Fig. 28 Modello 12 litri

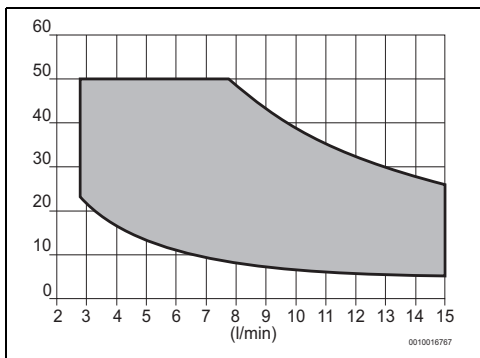

Fig. 29 Modello 15 litri

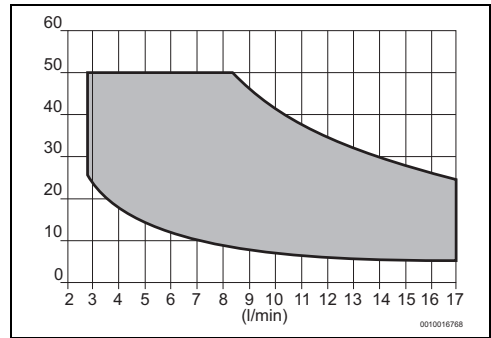

Fig. 30 Modello 17 litri

11.4 Tabella pressioni del gas

11.4.1 Tipo di installazione C (Ø 60/100 mm)

Apparecchio 12 I

Tipi de gas F9		Metano		Sardinia	
		00	01	00	01
Lunghezza del condotto:		0 m - 4 m	≥ 4 m - 8 m	0 m - 4 m	≥ 4 m - 8 m
	Pressione di collegamento (mbar)	20	20	20	20
P0	L0 (mbar) ±0,2	3,0	3,0	3,8	3,8
P0	A0 (velocità ventilatore) (+5 / -2)	52	53	53	53
P1	L1 (mbar) +0,3 / -0,5	7,0	6,5	9,6	9,6
P1	A1 (velocità ventilatore) (+5 / -0)	86	87	81	83
P2	L2 (mbar) ±0,2	2,0	1,9	2,6	2,6
P2	A2 (velocità ventilatore) (+2 / -3)	46	46	45	46
PC	Ld (mbar) ±0,2	2,1	2,0	2,7	2,7

Tab. 23 Pressione del gas

Tipi de gas F9		Butano		Propano	
		00	01	00	01
Lunghezza del condotto:		0 m - 4 m	≥ 4 m - 8 m	0 m - 4 m	≥ 4 m - 8 m
	Pressione di collegamento (mbar)	28 - 30	28 - 30	37	37
P0	L0 (mbar) ±0,2	3,3	3,2	4,1	4,0
P0	A0 (velocità ventilatore) (+5 / -2)	55	55	55	55
P1	L1 (mbar) +0,3 / -0,5	7,6	7,4	9,3	9,2
P1	A1 (velocità ventilatore) (+5 / -0)	77	77	77	77
P2	L2 (mbar) ±0,2	2,2	2,1	2,7	2,6
P2	A2 (velocità ventilatore) (+2 / -3)	43	44	43	44
PC	Ld (mbar) ± 0,2	2,2	2,1	2,9	2,8

Tab. 24 Pressione del gas

Apparecchio 15 I

Tipi de gas F9		Metano			Sardinia		
		00	01	02	00	01	02
Lunghezza del condotto:		0 m - 2 m	≥ 2 m - 5 m	≥ 5 m - 8 m	0 m - 2 m	≥ 2 m - 5 m	≥ 5 m - 8 m
	Pressione di collegamento (mbar)	20	20	20	20	20	20
P0	L0 (mbar) ±0,1	3,4	3,6	3,9	4,2	4,4	4,7
P0	A0 (velocità ventilatore) (+3 / -1)	61,5	64	67	56	61	65
P1	L1 (mbar) ±0,2	7,6	7,8	8,8	10,0	10,75	11,25
P1	A1 (velocità ventilatore) (+5 / -2)	92	97	103	88	95	100
P2	L2 (mbar) ±0,1	2,3	2,4	2,6	3,1	3,3	3,5
P2	A2 (velocità ventilatore) (+3 / -1)	52	56	60	51	55	58
PC	Ld (mbar) ±0,1	1,7	1,8	2,0	2,15	2,25	2,4

Tab. 25 Pressione del gas

Tipi de gas		Butano			Propano		
F9		00	01	02	00	01	02
Lunghezza del condotto:		0 m - 2 m	≥ 2 m - 5 m	≥ 5 m - 8 m	0 m - 2 m	≥ 2 m - 5 m	≥ 5 m - 8 m
	Pressione di collegamento (mbar)	28 - 30	28 - 30	28 - 30	37	37	37
P0	L0 (mbar) ±0,1	3,2	3,4	3,65	3,8	4,0	4,25
P0	A0 (velocità ventilatore) (+3 / -1)	56	58	61	56	58	61
P1	L1 (mbar) ±0,2	7,6	7,8	8,8	9,3	9,5	10,5
P1	A1 (velocità ventilatore) (+5 / -2)	86	92	100,5	86	92	100,5
P2	L2 (mbar) ±0,1	2,4	2,5	2,8	2,95	3,05	3,35
P2	A2 (velocità ventilatore) (+3 / -1)	48	52	56,5	48	52	56,5
PC	Ld (mbar) ±0,1	1,7	1,8	2,0	2,15	2,25	2,45

Tab. 26 Pressione del gas

Apparecchio 17 I

Tipi de gas		Metano			Sardinia		
F9		00	01	02	00	01	02
Lunghezza del condotto:		0 m - 2 m	≥ 2 m - 5 m	≥ 5 m - 8 m	0 m - 2 m	≥ 2 m - 5 m	≥ 5 m - 8 m
	Pressione di collegamento (mbar)	20	20	20	20	20	20
P0	L0 (mbar) ±0,1	3,4	3,6	3,9	4,2	4,4	4,7
P0	A0 (velocità ventilatore) (+3 / -1)	61,5	64	67	56	61	65
P1	L1 (mbar) ±0,2	8,4	8,6	9,6	11,5	12,3	12,8
P1	A1 (velocità ventilatore) (+5 / -2)	96	101	107	93	99	104
P2	L2 (mbar) ±0,1	2,3	2,4	2,6	3,1	3,3	3,5
P2	A2 (velocità ventilatore) (+3 / -1)	52	56	60	51	55	58
PC	Ld (mbar) ±0,1	1,7	1,8	2,0	2,15	2,25	2,4

Tab. 27 Pressione del gas

Tipi de gas		Butano			Propano		
F9		00	01	02	00	01	02
Lunghezza del condotto:		0 m - 2 m	≥ 2 m - 5 m	≥ 5 m - 8 m	0 m - 2 m	≥ 2 m - 5 m	≥ 5 m - 8 m
	Pressione di collegamento (mbar)	28 - 30	28 - 30	28 - 30	37	37	37
P0	L0 (mbar) ±0,1	3,2	3,4	3,65	3,8	4,0	4,25
P0	A0 (velocità ventilatore) (+3 / -1)	56	58	61	56	58	61
P1	L1 (mbar) ±0,2	8,5	8,7	9,7	10,5	10,7	11,7
P1	A1 (velocità ventilatore) (+5 / -2)	90	97	104,5	90	97	104,5
P2	L2 (mbar) ±0,1	2,4	2,5	2,8	2,95	3,05	3,35
P2	A2 (velocità ventilatore) (+3 / -1)	48	52	56,5	48	52	56,5
PC	Ld (mbar) ±0,1	1,7	1,8	2,0	2,15	2,25	2,45

Tab. 28 Pressione del gas

11.4.2 Tipo di installazione C (Ø 80/80 mm)
Apparecchio 12 I

Tipi de gas		Metano			Sardinia		
F9		00	01	02	00	01	02
Lunghezza del condotto:		0 m - 4 m	≥ 4 m - 8 m	≥ 8 m - 12 m	0 m - 4 m	≥ 4 m - 8 m	≥ 8 m - 12 m
	Pressione di collegamento (mbar)	20	20	20	20	20	20
P0	L0 (mbar) ±0,2	3,0	3,0	2,9	3,8	3,8	3,7
P0	A0 (velocità ventilatore) (+5 / -2)	52	53	53,5	53	53	55
P1	L1 (mbar) +0,3 / -0,5	7,0	6,5	6,7	9,6	9,6	9,5
P1	A1 (velocità ventilatore) (+5 / -0)	86	87	91	81	83	83
P2	L2 (mbar) ±0,2	2,0	1,9	1,9	2,6	2,6	2,55
P2	A2 (velocità ventilatore) (+2 / -3)	46	46	46	45	46	47
PC	Ld (mbar) ±0,2	2,1	2,0	2,0	2,7	2,7	2,55

Tab. 29 Pressione del gas

Tipi de gas		Butano			Propano		
F9		00	01	02	00	01	02
Lunghezza del condotto:		0 m - 4 m	≥ 4 m - 8 m	≥ 8 m - 12 m	0 m - 4 m	≥ 4 m - 8 m	≥ 8 m - 12 m
	Pressione di collegamento (mbar)	28 - 30	28 - 30	28 - 30	37	37	37
P0	L0 (mbar) ±0,2	3,3	3,2	3,1	4,1	4,0	3,9
P0	A0 (velocità ventilatore) (+5 / -2)	55	55	55	55	55	55
P1	L1 (mbar) +0,3 / -0,5	7,6	7,4	7,1	9,3	9,2	8,9
P1	A1 (velocità ventilatore) (+5 / -0)	77	77	79	77	77	79
P2	L2 (mbar) ±0,2	2,2	2,1	2,0	2,7	2,6	2,6
P2	A2 (velocità ventilatore) (+2 / -3)	43	44	44	43	44	44
PC	Ld (mbar) ±0,2	2,2	2,1	2,0	2,9	2,8	2,8

Tab. 30 Pressione del gas

Apparecchio 15 I

Tipi de gas		Metano			Sardinia		
F9		00	01	02	00	01	02
Lunghezza del condotto:		0 m - 5 m	≥ 5 m - 9 m	≥ 9 m - 15 m	0 m - 5 m	≥ 5 m - 9 m	≥ 9 m - 15 m
	Pressione di collegamento (mbar)	20	20	20	20	20	20
P0	L0 (mbar) ±0,1	3,4	3,5	3,7	4,2	4,4	4,7
P0	A0 (velocità ventilatore) (+3 / -1)	61,5	64	67	56	61	65
P1	L1 (mbar) ±0,2	7,6	7,7	8,3	10,0	10,75	11,25
P1	A1 (velocità ventilatore) (+5 / -2)	92	97	103	88	95	100
P2	L2 (mbar) ±0,1	2,3	2,37	2,45	3,1	3,3	3,5
P2	A2 (velocità ventilatore) (+3 / -1)	52	56	60	51	55	58
PC	Ld (mbar) ±0,1	1,7	1,87	1,9	2,15	2,25	2,4

Tab. 31 Pressione del gas

Tipi de gas		Butano			Propano		
F9		00	01	02	00	01	02
Lunghezza del condotto:		0 m - 5 m	≥ 5 m - 9 m	≥ 9 m - 15 m	0 m - 5 m	≥ 5 m - 9 m	≥ 9 m - 15 m
	Pressione di collegamento (mbar)	28 - 30	28 - 30	28 - 30	37	37	37
P0	L0 (mbar) ±0,1	3,2	3,3	3,4	3,9	4,0	4,1
P0	A0 (velocità ventilatore) (+3 / -1)	58	60	63	58	60	63
P1	L1 (mbar) ±0,2	7,6	7,9	8,3	9,3	9,5	10,0
P1	A1 (velocità ventilatore) (+5 / -2)	88	94	102,5	88	94	102,5
P2	L2 (mbar) ±0,1	2,3	2,4	2,6	2,95	2,95	3,1
P2	A2 (velocità ventilatore) (+3 / -1)	51	54,5	59,5	51	54,5	59,5
PC	Ld (mbar) ±0,1	1,7	1,8	1,9	2,15	2,25	2,35

Tab. 32 Pressione del gas

Apparecchio 17 I

Tipi de gas		Metano			Sardinia		
F9		00	01	02	00	01	02
Lunghezza del condotto:		0 m - 5 m	≥ 5 m - 9 m	≥ 9 m - 15 m	0 m - 5 m	≥ 5 m - 9 m	≥ 9 m - 15 m
	Pressione di collegamento (mbar)	20	20	20	20	20	20
P0	L0 (mbar) ±0,1	3,4	3,5	3,7	4,2	4,4	4,7
P0	A0 (velocità ventilatore) (+3 / -1)	61,5	64	67	56	61	65
P1	L1 (mbar) ±0,2	8,4	8,5	9,1	11,5	12,3	12,8
P1	A1 (velocità ventilatore) (+5 / -2)	96	101	107	93	99	104
P2	L2 (mbar) ±0,1	2,3	2,37	2,45	3,1	3,3	3,5
P2	A2 (velocità ventilatore) (+3 / -1)	52	56	60	51	55	58
PC	Ld (mbar) ±0,1	1,7	1,87	1,9	2,15	2,25	2,4

Tab. 33 Pressione del gas

Tipi de gas		Butano			Propano		
F9		00	01	02	00	01	02
Lunghezza del condotto:		0 m - 5 m	≥ 5 m - 9 m	≥ 9 m - 15 m	0 m - 5 m	≥ 5 m - 9 m	≥ 9 m - 15 m
	Pressione di collegamento (mbar)	28 - 30	28 - 30	28 - 30	37	37	37
P0	L0 (mbar) ±0,1	3,2	3,3	3,4	3,9	4,0	4,1
P0	A0 (velocità ventilatore) (+3 / -1)	58	60	63	58	60	63
P1	L1 (mbar) ±0,2	8,5	8,8	9,2	10,5	10,7	11,2
P1	A1 (velocità ventilatore) (+5 / -2)	93	100	107,5	93	100	107,5
P2	L2 (mbar) ±0,1	2,3	2,4	2,6	2,95	2,95	3,1
P2	A2 (velocità ventilatore) (+3 / -1)	51	54,5	59,5	51	54,5	59,5
PC	Ld (mbar) ±0,1	1,7	1,8	1,9	2,15	2,25	2,35

Tab. 34 Pressione del gas

11.4.3 Tipo di installazione B (Ø 80 mm)
Apparecchio 12 I

Tipi de gas		Metano			Sardinia		
F9		0b	1b	2b	0b	1b	2b
Lunghezza del condotto:		0 m - 4 m	≥ 4 m - 8 m	≥ 8 m - 12 m	0 m - 4 m	≥ 4 m - 8 m	≥ 8 m - 12 m
	Pressione di collegamento (mbar)	20	20	20	20	20	20
P0	L0 (mbar) ±0,2	3,0	3,0	2,9	3,8	3,8	3,7
P0	A0 (velocità ventilatore) (+5 / -2)	52	53	53	53	53	55
P1	L1 (mbar) +0,3 / -0,5	7,0	6,8	6,7	9,65	9,6	9,5
P1	A1 (velocità ventilatore) (+5 / -0)	84,5	86	90	80	82	82
P2	L2 (mbar) ±0,2	2,0	1,9	1,9	2,6	2,6	2,55
P2	A2 (velocità ventilatore) (+2 / -3)	44,5	45	45	44	45	46
PC	Ld (mbar) ±0,2	2,1	2,0	2,0	2,7	2,7	2,55

Tab. 35 Pressione del gas

Tipi de gas		Butano			Propano		
F9		0b	1b	2b	0b	1b	2b
Lunghezza del condotto:		0 m - 4 m	≥ 4 m - 8 m	≥ 8 m - 12 m	0 m - 4 m	≥ 4 m - 8 m	≥ 8 m - 12 m
	Pressione di collegamento (mbar)	28 - 30	28 - 30	28 - 30	37	37	37
P0	L0 (mbar) ±0,2	3,3	3,2	3,1	4,1	4,0	4,0
P0	A0 (velocità ventilatore) (+5 / -2)	55	55	55	55	55	55
P1	L1 (mbar) +0,3 / -0,5	7,6	7,5	7,3	9,3	9,2	9,0
P1	A1 (velocità ventilatore) (+5 / -0)	77	77	77	77	77	77
P2	L2 (mbar) ±0,2	2,25	2,2	2,1	2,7	2,6	2,55
P2	A2 (velocità ventilatore) (+2 / -3)	43	44	44	43	44	44
PC	Ld (mbar) ±0,2	2,2	2,2	2,2	2,9	2,8	2,75

Tab. 36 Pressione del gas

Apparecchio 15 I

Tipi de gas		Metano			Sardinia		
F9		0b	1b	2b	0b	1b	2b
Lunghezza del condotto:		0 m - 4 m	≥ 4 m - 8 m	≥ 8 m - 15 m	0 m - 4 m	≥ 4 m - 8 m	≥ 8 m - 15 m
	Pressione di collegamento (mbar)	20	20	20	20	20	20
P0	L0 (mbar) ±0,1	3,2	3,4	3,6	4,2	4,3	4,5
P0	A0 (velocità ventilatore) (+3 / -1)	59,5	62	64,5	51	53	57
P1	L1 (mbar) ±0,2	7,6	8,0	8,4	10,0	10,3	10,6
P1	A1 (velocità ventilatore) (+5 / -2)	87	90,5	92,5	81	81	86
P2	L2 (mbar) ±0,1	2,3	2,5	2,6	3,0	3,1	3,3
P2	A2 (velocità ventilatore) (+3 / -1)	50	51,5	54	46	48	51
PC	Ld (mbar) ±0,1	1,7	1,9	2,05	2,2	2,25	2,35

Tab. 37 Pressione del gas

Tipi de gas		Butano			Propano		
F9		0b	1b	2b	0b	1b	2b
Lunghezza del condotto:		0 m - 4 m	≥ 4 m - 8 m	≥ 8 m - 15 m	0 m - 4 m	≥ 4 m - 8 m	≥ 8 m - 15 m
	Pressione di collegamento (mbar)	28 - 30	28 - 30	28 - 30	37	37	37
P0	L0 (mbar) ±0,1	3,4	3,5	3,75	3,9	4,0	4,1
P0	A0 (velocità ventilatore) (+3 / -1)	56	57,5	61	56	57,5	61
P1	L1 (mbar) ±0,2	7,6	7,7	8,3	9,3	9,4	9,8
P1	A1 (velocità ventilatore) (+5 / -2)	77	78	83,5	77	78	83,5
P2	L2 (mbar) ±0,1	2,3	2,4	2,6	2,95	3,0	3,1
P2	A2 (velocità ventilatore) (+3 / -1)	48	49,5	52,5	48	49,5	52,5
PC	Ld (mbar) ±0,1	1,7	1,8	2,0	2,15	2,2	2,35

Tab. 38 Pressione del gas

Apparecchio 17 I

Tipi de gas		Metano			Sardinia		
F9		0b	1b	2b	0b	1b	2b
Lunghezza del condotto:		0 m - 4 m	≥ 4 m - 8 m	≥ 8 m - 15 m	0 m - 4 m	≥ 4 m - 8 m	≥ 8 m - 15 m
	Pressione di collegamento (mbar)	20	20	20	20	20	20
P0	L0 (mbar) ±0,1	3,2	3,4	3,6	4,2	4,3	4,5
P0	A0 (velocità ventilatore) (+3 / -1)	59,5	62	64,5	51	53	57
P1	L1 (mbar) ±0,2	8,5	8,9	9,3	11,5	11,7	12,0
P1	A1 (velocità ventilatore) (+5 / -2)	92	95	99	86	86	90
P2	L2 (mbar) ±0,1	2,3	2,5	2,6	3,0	3,1	3,3
P2	A2 (velocità ventilatore) (+3 / -1)	50	51,5	54	46	48	51
PC	Ld (mbar) ±0,1	1,7	1,9	2,05	2,2	2,25	2,35

Tab. 39 Pressione del gas

Tipi de gas		Butano			Propano		
F9		0b	1b	2b	0b	1b	2b
Lunghezza del condotto:		0 m - 4 m	≥ 4 m - 8 m	≥ 8 m - 15 m	0 m - 4 m	≥ 4 m - 8 m	≥ 8 m - 15 m
	Pressione di collegamento (mbar)	28 - 30	28 - 30	28 - 30	37	37	37
P0	L0 (mbar) ±0,1	3,4	3,5	3,75	3,9	4,0	4,1
P0	A0 (velocità ventilatore) (+3 / -1)	56	57,5	61	56	57,5	61
P1	L1 (mbar) ±0,2	8,5	8,6	9,2	10,5	10,6	11,0
P1	A1 (velocità ventilatore) (+5 / -2)	82	83	88	82	83	88
P2	L2 (mbar) ±0,1	2,3	2,4	2,6	2,95	3,0	3,1
P2	A2 (velocità ventilatore) (+3 / -1)	48	49,5	52,5	48	49,5	52,5
PC	Ld (mbar) ±0,1	1,7	1,8	2,0	2,15	2,2	2,35

Tab. 40 Pressione del gas

11.5 Dati del prodotto per il consumo energetico

Per quanto applicabile al prodotto, le seguenti indicazioni si basano su quanto prescritto dai Regolamenti (UE) 812/2013 e (UE) 814/2013.

Dati sul prodotto	Simbolo	Unità	77365049 84	77365049 85	77365062 82	77365062 83	77365062 84	77365062 85
Tipo di prodotto			T5600S 12 DV23	T5600S 12 DV31	T5600S 15 DV23	T5600S 15 DV31	T5600S 17 DV23	T5600S 17 DV31
Profilo di carico dichiarato			M	M	XL	XL	XL	XL
Classe di efficienza energetica di riscaldamento dell'acqua			A	A	A	A	A	A
Efficienza energetica di riscaldamento dell'acqua	η_{wh}	%	71	71	80	80	81	81
Consumo annuo di energia elettrica	AEC	kWh	20	20	23	23	23	23
Consumo annuo di combustibile	AFC	GJ	6	6	18	18	18	18
Altri profili di carico			S	S	-	-	-	-
Efficienza energetica di riscaldamento dell'acqua (altri profili di carico)	η_{wh}	%	71	71	-	-	-	-
Consumo annuo di energia elettrica (altri profili di carico, condizioni climatiche medie)	AEC	kWh	18	18	-	-	-	-
Consumo combustibile annuo (altri profili di carico)	AFC	GJ	2	2	-	-	-	-
Impostazione del termostato (di fabbrica)	T_{set}	°C	60	60	60	60	60	60
Livello della potenza sonora all'interno	L_{WA}	dB	60	60	61	61	63	63
Indicazioni sulla capacità di funzionamento al di fuori delle ore di punta			no	no	no	no	no	no
Precauzioni specifiche da adottare al momento del montaggio, dell'installazione o della manutenzione (se applicabile):	vedi documentazione tecnica							
Controllo intelligente			no	no	no	no	no	no
Consumo quotidiano di energia elettrica (condizioni climatiche medie)	Q_{elec}	kWh	0,092	0,092	0,110	0,110	0,106	0,106
Consumo quotidiano di combustibile	Q_{fuel}	kWh	8,578	8,578	24,717	24,717	24,505	24,505

Dati sul prodotto	Simbolo	Unità	77365049	77365049	77365062	77365062	77365062	77365062
			84	85	82	83	84	85
Emissioni di ossido di azoto (solo per gas e olio combustibile)	NO_x	mg/kWh	34	34	28	28	30	30
Consumo settimanale di combustibile con regolazione intelligente	$Q_{\text{fuel, week, smart}}$	kWh	-	-	-	-	-	-
Consumo settimanale di energia elettrica con regolazione intelligente	$Q_{\text{elec, week, smart}}$	kWh	-	-	-	-	-	-
Consumo settimanale di combustibile senza regolazione intelligente	$Q_{\text{fuel, week}}$	kWh	-	-	-	-	-	-
Consumo energetico settimanale senza regolazione intelligente	$Q_{\text{elec, week}}$	kWh	-	-	-	-	-	-
Volume del accumulatore	V	l	-	-	-	-	-	-
Acqua miscelata a 40 °C	V_{40}	l	-	-	-	-	-	-

Tab. 41 Scheda tecnica prodotto per il consumo energetico

12 Protezione ambientale e smaltimento

La protezione dell'ambiente è un principio fondamentale per il gruppo Bosch.

La qualità dei prodotti, il risparmio e la tutela dell'ambiente sono per noi obiettivi di pari importanza. Ci atteniamo scrupolosamente alle leggi e alle norme per la protezione dell'ambiente.

Per proteggere l'ambiente impieghiamo la tecnologia e i materiali migliori tenendo conto degli aspetti economici.

Imballo

Per quanto riguarda l'imballo ci atteniamo ai sistemi di riciclaggio specifici dei rispettivi paesi, che garantiscono un ottimale riutilizzo.

Tutti i materiali impiegati per gli imballi rispettano l'ambiente sono riutilizzabili.

Apparecchi obsoleti

Gli apparecchi dismessi contengono materiali che possono essere riciclati.

I componenti sono facilmente separabili. Le materie plastiche sono contrassegnate. In questo modo è possibile classificare i vari componenti e destinarli al riciclaggio o allo smaltimento.

Vecchi dispositivi elettrici ed elettronici



Questo simbolo significa che il prodotto non deve essere smaltito con altri rifiuti, ma che deve invece essere conferito presso gli appositi punti di trattamento, raccolta, riciclaggio e smaltimento.

Il simbolo è valido per i paesi che hanno direttive sui rifiuti elettronici, ad esempio la "Direttiva 2012/19/CE dell'Unione Europea sui rifiuti di apparecchi elettrici ed elettronici". Queste disposizioni definiscono il quadro normativo della direttiva valida per il ritorno e il riciclaggio degli apparecchi elettronici usati in ciascun paese.

Gli apparecchi elettronici che possono contenere sostanze pericolose devono essere riciclati in modo responsabile al fine di ridurre al minimo i possibili danni all'ambiente e i pericoli per la salute delle persone. A tal fine, il riciclaggio dei rifiuti elettronici contribuisce a preservare le risorse naturali.

Per ulteriori informazioni sullo smaltimento ecocompatibile degli apparecchi elettrici ed elettronici usati, contattare le autorità locali, la società di smaltimento dei rifiuti o il distributore presso il quale è stato acquistato il prodotto.

Per maggiori informazioni, visitare il sito:

www.bosch-homecomfortgroup.com/en/company/legal-topics/weee/

13 Informativa sulla protezione dei dati



Robert Bosch S.p.A., Società Unipersonale, Via M.A. Colonna 35, 20149 Milano, Italia,

elabora informazioni su prodotti e installazioni, dati tecnici e di collegamento, dati di comunicazione, dati di cronologia clienti e registra-

zione prodotti per fornire funzionalità prodotto (art. 6 (1) sottopar. 1 (b) GDPR), per adempiere al proprio dovere di vigilanza unitamente a ragioni di sicurezza e tutela del prodotto (art. 6 (1) sottopar. 1 (f) GDPR), per salvaguardare i propri diritti in merito a garanzia e domande su registrazione di prodotti (art. 6 (1) sottopar. 1 (f) GDPR), nonché per analizzare la distribuzione dei prodotti e fornire informazioni personalizzate e offerte correlate al prodotto (art. 6 (1) sottopar. 1 (f) GDPR). Al fine di fornire servizi come vendita e marketing, gestione contratti e pagamenti, programmazione servizi hotline e data hosting possiamo commissionare e trasferire dati a fornitori di servizi esterni e/o aziende affiliate a Bosch. Talvolta, ma soltanto con adeguata garanzia di tutela, i dati personali potrebbero essere trasferiti a destinatari non ubicati nello Spazio Economico Europeo. Ulteriori informazioni sono disponibili su richiesta. Può rivolgersi al Titolare del trattamento dei dati presso Data Protection Officer, Information Security and Privacy (C/ISP), Robert Bosch GmbH, Postfach 30 02 20, 70442 Stoccarda, GERMANIA.

Ha il diritto di opporsi in qualsiasi momento al trattamento dei dati personali in base all'art. 6 (1) sottopar. 1 (f) GDPR in riferimento alla sua situazione in particolare o in caso di utilizzo a fini di marketing diretto. Per esercitare tali diritti ci contatti tramite DPO@bosch.com. Seguire il Codice QR per ulteriori informazioni.

Robert Bosch S.p.A.
Settore Termotecnica
20149 Milano
Via M.A. Colonna 35
Tel.: 02 / 36 96 21 21
www.bosch-homecomfort.it