



Istruzioni per l'uso

Pompa di calore aria/acqua

Compress 6000 AW AWB

Pompa di calore con unità interna

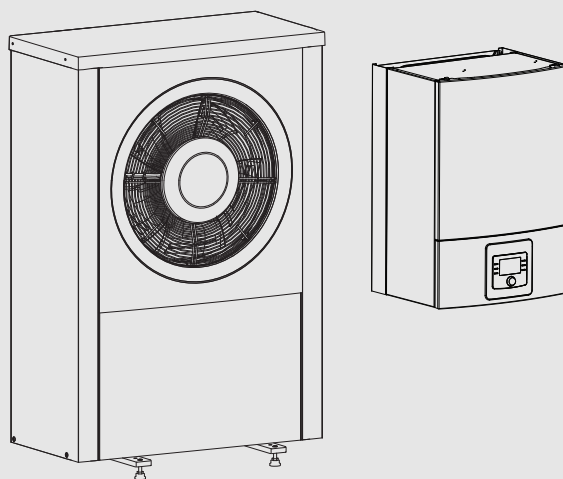

Indice

1	Significato dei simboli e avvertenze di sicurezza	3
1.1	Significato dei simboli	3
1.2	Avvertenze di sicurezza generali	3
1.2.1	Tipologia d'impiego	3
2	Descrizione del prodotto	4
2.1	Targhetta identificativa	4
2.2	Dichiarazione di conformità	4
2.3	Pompa di calore (unità esterna)	4
2.3.1	Campo di lavoro della pompa di calore senza generatore di calore supplementare	4
2.3.2	Schema del circuito refrigerante	5
2.4	Unità interna	5
2.5	Indicazione per il risparmio energetico	6
3	Utilizzo	6
3.1	Termoregolatore	6
3.1.1	Funzionamento dopo un'interruzione di corrente	6
3.2	Pannello di comando	7
3.2.1	Panoramica degli elementi di servizio e dei simboli	7
3.2.2	Interruttore su off	8
3.2.3	Selezionare il circuito di riscaldamento per la visualizzazione standard	8
3.2.4	Impostazione del tipo di funzionamento	9
3.2.5	Modifica temporanea della temperatura aria ambiente	9
3.2.6	Modifica definitiva della temperatura aria ambiente	9
3.2.7	Adattare le impostazioni per il riscaldamento con programma orario (funzionamento automatico)	10
3.2.8	Selezione di un programma orario attivo per l'impianto di riscaldamento	11
3.2.9	Rinominare il programma orario o il circuito di riscaldamento	11
3.2.10	Impostare l'acqua calda sanitaria (ACS)	12
3.2.11	Impostare il programma ferie	12
3.2.12	Ulteriori impostazioni	13
3.3	Menu principale	14
3.3.1	Impostazioni per il riscaldamento	14
3.3.2	Impostazioni per l'acqua calda sanitaria	15
3.3.3	Impostazione di un programma ferie	16
3.3.4	Impostazioni per altri sistemi o apparecchi	16
3.3.5	Impostazioni per la funzione di sfiato	17
3.3.6	Impostazioni generali	18
3.4	Richiamo di informazioni sull'impianto	19
3.5	Disfunzioni	20

4	Manutenzione	20
4.1	Unità interna	20
4.1.1	Controllare la pressione dell'impianto	21
4.1.2	Filtro impurità	21
4.1.3	Umidità con funzionamento in raffreddamento	21
4.1.4	Controllo delle valvole di sicurezza	21
4.2	Pompa di calore (unità esterna)	22
4.2.1	Involucro (rivestimento)	22
4.2.2	Evaporatore	22
4.2.3	Neve e ghiaccio	22
4.2.4	Pulizia della vaschetta di raccolta della condensa	22
4.3	Dati sul refrigerante	23
5	Protezione ambientale e smaltimento	23
6	Informativa sulla protezione dei dati	23
7	Termini tecnici	24
8	Panoramica Menu principale	25
9	Panoramica Info	26

1 Significato dei simboli e avvertenze di sicurezza

1.1 Significato dei simboli

Avvertenze di sicurezza generali

Nelle avvertenze le parole di segnalazione indicano il tipo e la gravità delle conseguenze che possono derivare dalla non osservanza delle misure di sicurezza.

Di seguito sono elencate e definite le parole di segnalazione che possono essere utilizzate nel presente documento:

 **PERICOLO**
PERICOLO significa che succederanno danni gravi o mortali alle persone.

 **AVVERTENZA**
AVVERTENZA significa che possono verificarsi danni alle persone da gravi a mortali.

 **ATTENZIONE**
ATTENZIONE significa che possono verificarsi danni lievi o medi alle persone.

AVVISO
AVVISO significa che possono verificarsi danni a cose.

Informazioni importanti

 Informazioni importanti che non comportano pericoli per persone o cose vengono contrassegnate dal simbolo info mostrato.

Altri simboli

Simbolo	Significato
▶	Fase operativa
→	Riferimento incrociato ad un'altra posizione nel documento
•	Enumerazione/inserimento lista
–	Enumerazione/inserimento lista (secondo livello)

Tab. 1

1.2 Avvertenze di sicurezza generali

1.2.1 Tipologia d'impiego

La pompa di calore deve essere installata esclusivamente in impianti chiusi per la produzione di acqua calda e per riscaldamento secondo EN 12828.

Un altro tipo di utilizzo non è conforme. Eventuali danni risultanti da un uso improprio non sono coperti dalla garanzia.

La pompa di calore deve essere sottoposta a manutenzione secondo EN1717 4.6.

Sicurezza degli apparecchi elettrici per l'uso domestico ed utilizzi simili

Per evitare pericoli derivanti da apparecchi elettrici, valgono le seguenti direttive secondo CEI EN 60335-1:

«Questo apparecchio può essere utilizzato da bambini a partire dagli 8 anni in su di età, e da persone con ridotte capacità fisiche, sensoriali o mentali o con esperienza e conoscenza inadeguate, solo se sono supervisionati o

se sono stati istruiti sull'utilizzo sicuro dell'apparecchio e se hanno compreso i pericoli derivanti da esso. I bambini non devono giocare con l'apparecchio. La pulizia e la manutenzione non devono essere eseguite da bambini senza supervisione.»

«Se viene danneggiato il cavo di alimentazione alla rete, questo deve essere sostituito dal produttore, dal suo servizio di assistenza clienti o da una persona parimenti qualificata, al fine di evitare pericoli.»

Ispezione e manutenzione

Ispezioni e manutenzione regolari sono condizioni per un funzionamento sicuro ed ecosostenibile dell'impianto di riscaldamento.

Si consiglia di stipulare un contratto per l'ispezione annuale e per la manutenzione in base alle necessità con una ditta specializzata autorizzata.

- ▶ Fare eseguire i lavori solo a una ditta specializzata autorizzata.
- ▶ Far eliminare immediatamente i difetti riscontrati.

Modifiche e riparazioni

Modifiche apportate non a regola d'arte alla pompa di calore o ad altri componenti dell'impianto di riscaldamento possono causare danni a persone, cose o all'impianto.

- ▶ Far eseguire i lavori esclusivamente a una ditta specializzata autorizzata.
- ▶ Non rimuovere il rivestimento della pompa di calore.
- ▶ Non apportare modifiche alla pompa di calore o ad altre parti dell'impianto di riscaldamento.

Aria ambiente

L'aria nel locale di posa deve essere priva di sostanze infiammabili o aggressive dal punto di vista chimico.

- ▶ Non utilizzare o stoccare vicino al generatore di calore materiali facilmente infiammabili o esplosivi (carta, benzina, diluenti, pitture ecc.).
- ▶ Non utilizzare o stoccare vicino al generatore di calore sostanze corrosive (solventi, colle, detersivi contenenti cloro ecc.).

Danni dovuti al gelo

Se l'impianto non è in funzione, potrebbe gelare:

- ▶ Attenersi alle istruzioni per la protezione antigelo.
- ▶ Lasciare sempre acceso l'impianto per le sue funzioni aggiuntive, ad es. per la produzione di acqua calda sanitaria o per le funzioni di protezione dei dispositivi collegati in caso di arresto prolungato dell'impianto (antibloccaggio).
- ▶ Eliminare immediatamente la disfunzione che si presenta.

⚠ Pericolo di scottature sui punti di prelievo dell'acqua calda sanitaria

- ▶ Se vengono impostate temperature per l'acqua calda sanitaria maggiori di 60 °C o è attivata la disinfezione termica, deve essere installato un miscelatore ACS, a monte delle utenze. In caso di dubbio rivolgersi al tecnico specializzato.

2 Descrizione del prodotto

Queste sono istruzioni originali. Le traduzioni non possono essere redatte senza autorizzazione del produttore.

La pompa di calore Compress 6000 AW fa parte insieme all'unità interna AWB di una serie di impianti di riscaldamento che ricava energia dall'aria esterna per il riscaldamento e per la produzione di acqua calda sanitaria. Invertendo questo processo (viene prelevato calore dall'acqua di riscaldamento e rilasciato all'aria esterna) l'impianto di riscaldamento può essere utilizzato, se necessario, anche per il raffrescamento. Ciò presuppone tuttavia che l'impianto di riscaldamento sia equipaggiato anche per il funzionamento in modalità di raffrescamento.

L'impianto di riscaldamento viene comandato dal termoregolatore che si trova nell'unità interna. L'unità di termoregolazione regola e controlla l'impianto mediante diverse impostazioni per il riscaldamento, il raffrescamento, l'acqua calda sanitaria e per l'altre funzioni. La funzione di controllo, ad es. in presenza di eventuali disfunzioni di funzionamento, interrompe il funzionamento dell'unità esterna, per evitare danneggiamenti a componenti importanti.

2.1 Targhetta identificativa

- Compress 6000 AW: la targhetta identificativa del prodotto si trova sul retro della pompa di calore.
- AWB: La targhetta identificativa si trova sull'unità di comando dell'unità interna dietro al pannello protettivo.

Contiene i dati relativi alla potenza, al codice prodotto e al numero di serie nonché la data di produzione.

2.2 Dichiarazione di conformità

 Il dimensionamento e il funzionamento di questo prodotto sono conformi alle Direttive europee e agli altri requisiti nazionali. La conformità è stata comprovata dalla marcatura CE.

Si può richiedere una copia della dichiarazione di conformità di questo prodotto. Far riferimento all'indirizzo di contatto sul retro copertina di questa istruzione.

2.3 Pompa di calore (unità esterna)

La pompa di calore dispone di un controllo inverter, ovvero varia automaticamente la velocità del compressore, in modo da fornire la quantità di energia necessaria. Anche la ventola è soggetta ad un controllo delle velocità e regola la propria potenza per un consumo il più basso possibile, in base al fabbisogno.

Le diverse velocità influiscono anche sulla rumorosità dell'impianto: maggiore è la velocità, più rumoroso sarà l'impianto.

Sbrinamento

Con temperature esterne basse può formarsi il ghiaccio sull'evaporatore. Se lo strato di ghiaccio diventa così grande da impedire il flusso dell'aria attraverso l'evaporatore, si attiva uno sbrinamento automatico. Non appena tutto il ghiaccio si è sciolto, la pompa di calore torna alla modalità di funzionamento normale. Con temperature esterne superiori a +5 °C lo sbrinamento avviene senza interruzione del funzionamento di riscaldamento. Con temperature esterne basse, per lo sbrinamento viene invertita la direzione di flusso del refrigerante nel circuito con una valvola a 4 vie, in modo che il gas caldo proveniente dal compressore sbrini il ghiaccio. Durante questo processo l'acqua dell'impianto di riscaldamento si raffredda leggermente. La durata dello sbrinamento dipende dallo spessore del ghiaccio e dalla temperatura esterna.

2.3.1 Campo di lavoro della pompa di calore senza generatore di calore supplementare



La pompa di calore di spegne a ca. - 20 °C o +35 °C. Il riscaldamento e la produzione di acqua calda sanitaria vengono in questa situazione supportati dall'unità interna o da un generatore di calore esterno. La pompa di calore viene nuovamente avviata se la temperatura esterna sale al di sopra di - 17 °C o scende al di sotto di +32 °C. Nel funzionamento in raffrescamento la pompa di calore si spegne con ca. +45 °C e riparte con ca. +42 °C.

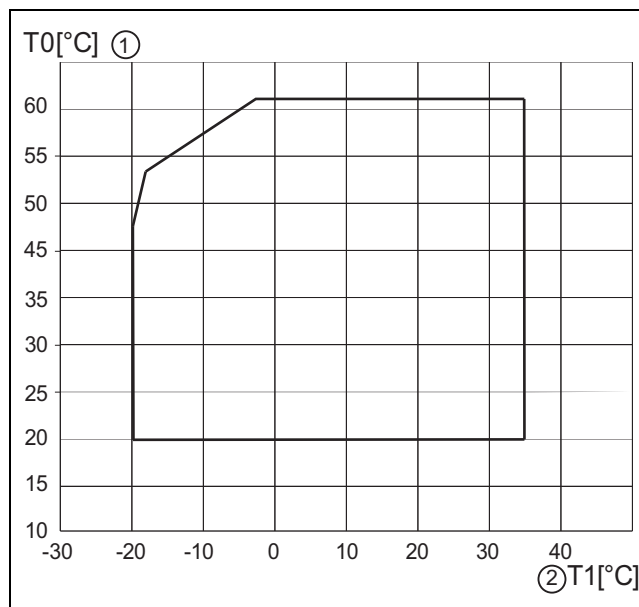

Fig. 1 Pompa di calore senza generatore di calore supplementare

[1] Temperatura di mandata massima (T0)

[2] Temperatura esterna (T1)

2.3.2 Schema del circuito refrigerante

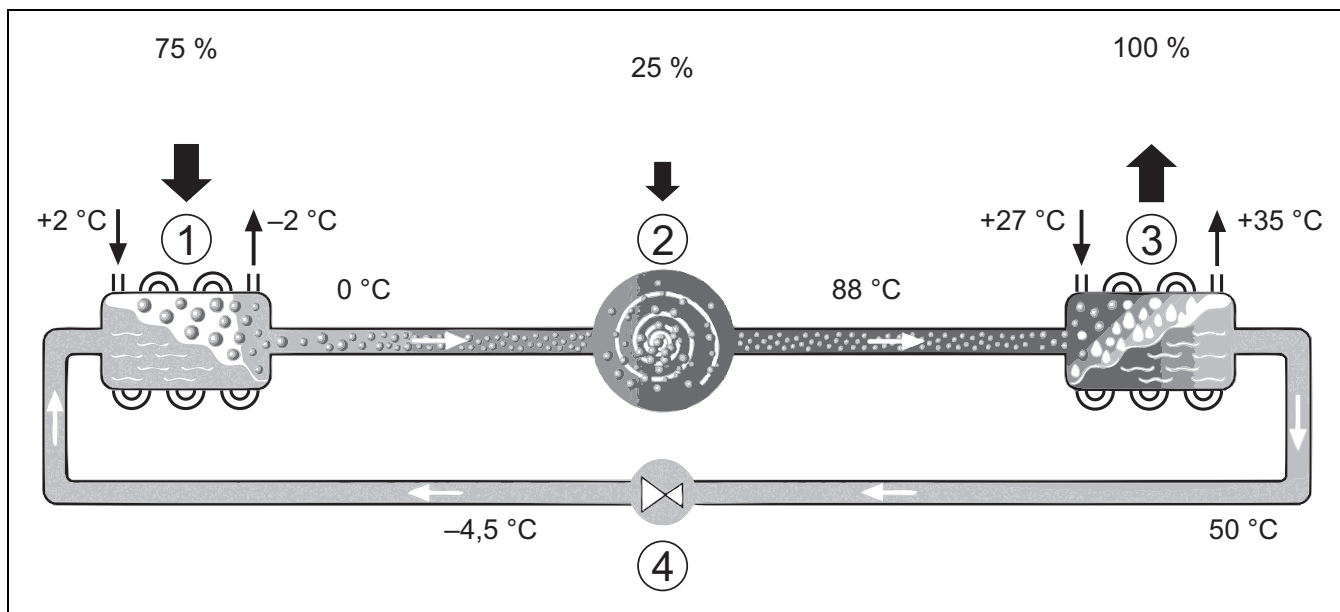

Fig. 2 Principio di funzionamento del circuito refrigerante nella pompa di calore

- [1] Evaporatore
- [2] Compressore
- [3] Condensatore
- [4] Valvola di espansione

2.4 Unità interna

L'unità interna serve per distribuire il calore proveniente dalla pompa di calore nell'impianto di riscaldamento e nel bollitore d'acqua calda sanitaria. La pompa di circolazione nell'unità interna è soggetta ad un controllo delle velocità affinché il numero di giri venga ridotto automaticamente con fabbisogno basso. Così il consumo energetico viene ridotto al minimo possibile.

In caso di temperature esterne basse e di contemporanea presenza di un fabbisogno termico elevato, può essere necessaria la presenza di un riscaldamento ausiliario di supporto. Questo riscaldamento ausiliario può essere costituito da un dispositivo interno (accessorio integrato) o esterno all'unità interna stessa. Il riscaldamento ausiliario viene attivato e/o disattivato automaticamente tramite l'unità di termoregolazione presente nell'unità interna. Se la pompa di calore copre solo una parte del fabbisogno di energia per l'impianto di riscaldamento, la potenza di

riscaldamento mancante viene integrata dalla resistenza elettrica supplementare. Se l'impianto di riscaldamento copre nuovamente il fabbisogno richiesto di energia, la resistenza elettrica supplementare viene disattivata automaticamente.

AWB

Se la pompa di calore Compress 6000 AW viene combinata con l'unità interna AWB e se deve essere prodotta anche acqua calda sanitaria, devono essere collegati un generatore di calore supplementare ed eventualmente un bollitore d'acqua calda sanitaria esterno. Il passaggio da riscaldamento ad acqua calda sanitaria avviene poi tramite una valvola a 3 vie esterna. L'unità interna è dotata di una valvola miscelatrice. Questa valvola regola il calore proveniente dall'unità di riscaldamento ausiliario esterno, che viene avviata automaticamente solo se necessario.

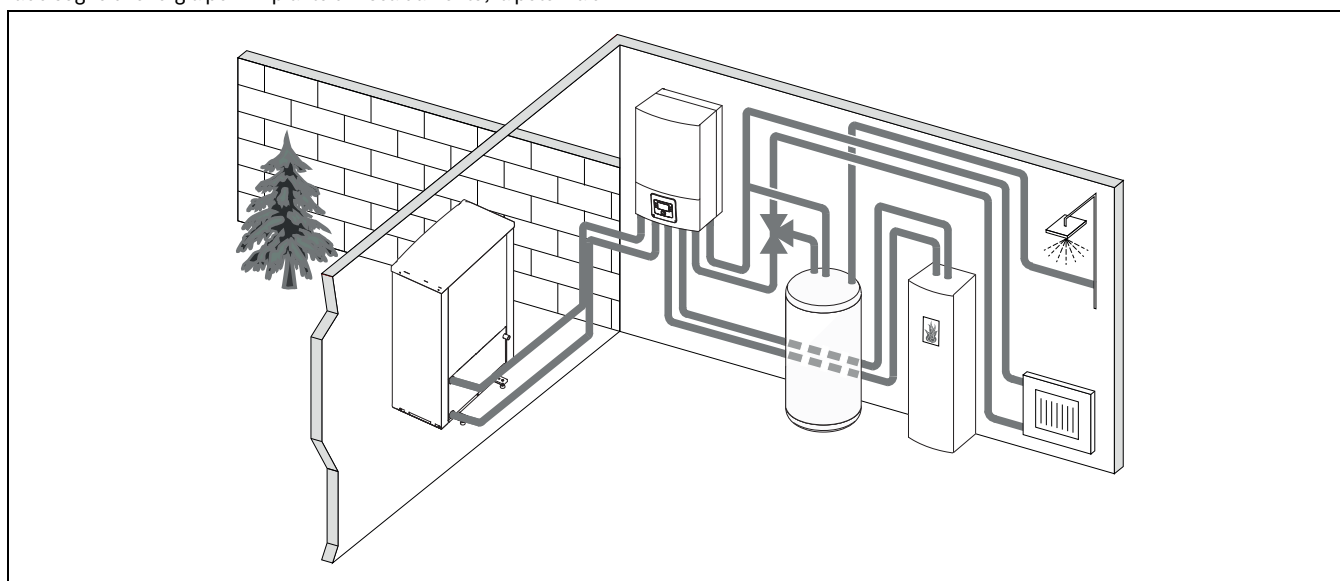

Fig. 3 Pompa di calore Compress 6000 AW, unità interna AWB senza resistenza elettrica supplementare, bollitore ACS esterno e generatore di calore supplementare esterno

2.5 Indicazione per il risparmio energetico

- Utilizzare preferibilmente il funzionamento normale con il quale il consumo energetico dell'impianto di riscaldamento è al minimo. Impostate la temperatura ambiente desiderata in base alle proprie preferenze.
- Aprire completamente le valvole termostatiche in tutti i locali. Aumentare l'impostazione della temperatura sull'unità di servizio solo se la temperatura ambiente desiderata anche dopo un certo tempo non viene raggiunta. Solo se in un singolo locale si raggiunge una temperatura eccessiva, ruotare nel senso opposto la valvola termostatica nel locale interessato.
- Se è installato un termoregolatore ambiente, questo può essere utilizzato per una regolazione ottimale in funzione della temperatura ambiente. Impedire l'azione di fonti di calore esterno (ad es. irraggiamento solare o camino). Per via degli apporti di calore esterni, si possono verificare oscillazioni indesiderate della temperatura del locale.
- Non posizionare oggetti voluminosi, come ad es. un divano, direttamente davanti ai radiatori (mantenere una distanza di almeno 50 cm). Per via di questi oggetti voluminosi l'aria riscaldata o raffreddata non può circolare e riscaldare o raffreddare il locale.
- Non impostare su valori troppo bassi la temperatura da cui iniziare il raffrescamento. Anche per il raffrescamento dell'appartamento si consuma energia.

Areare

Aprire completamente la finestra per breve tempo, anziché inclinarla soltanto. Con finestre aperte solo parzialmente, viene sottratto continuamente calore all'ambiente senza migliorare in modo rilevante l'aria del locale. Chiudere la valvola termostatica durante il ricambio d'aria o ridurre l'impostazione sul termoregolatore ambiente.

3 Utilizzo



AVVERTENZA

Danni materiali dovuti al gelo!

L'impianto di riscaldamento o il generatore di calore supplementare possono danneggiarsi a causa del gelo.

- ▶ Non avviare l'unità interna se c'è pericolo che l'impianto di riscaldamento o il generatore di calore supplementare siano congelati.

3.1 Termoregolatore

Il pannello di comando HPC 410 controlla max. 4 circuiti di riscaldamento singolarmente in uno dei rispettivi funzionamenti di comando:

- **Temp. esterna-compensata**
 - la temperatura di mandata è regolata in base alla temperatura esterna secondo una curva termocaratteristica di riscaldamento ottimizzata.
- **Temp. esterna-compensata con estremità bassa¹⁾**
 - la temperatura di mandata è regolata in base alla temperatura esterna secondo una curva termocaratteristica di riscaldamento semplificata.

Per tutti e due i funzionamenti di comando si può installare un CON ambiente nel locale di riferimento per consentire l'influenza della temperatura aria ambiente misurata e richiesta. La curva termocaratteristica di riscaldamento è regolata di conseguenza.



Il pannello di comando HPC 410 è installato nell'apparecchio e non può essere usato come CON del locale. Rivolgersi al tecnico specializzato per termoregolatori disponibili per il locale.



Regola generale per termoregolazione compensata con temperatura esterna con influenza sulla temperatura locale: le valvole termostatiche nel locale di riferimento (il locale in cui è installato il termoregolatore ambiente) devono essere completamente aperte!



La funzione di raffrescamento non è disponibile in Belgio o Danimarca.



Le voci del menu di raffrescamento citate in questo manuale potrebbero essere nascoste se l'impianto installato non è idoneo al raffrescamento.



In Danimarca, la resistenza elettrica o un generatore di calore supplementare non sono disponibili per il normale funzionamento. Il dispositivo supplementare è tuttavia ammesso in caso di disfunzione per acqua calda sanitaria extra e disinfezione termica.

A seconda della versione software del pannello di comando, i testi visualizzati nel display possono differire dai testi nella presente istruzione.

I campi di regolazione, le impostazioni di fabbrica e l'ambito funzionale possono differire dalle informazioni riportate nelle presenti istruzioni, in base al sistema installato nel sito.

- Se sono installati 2 o più circuiti di riscaldamento, sono disponibili e indispensabili le impostazioni per circuiti di riscaldamento differenti.
- Se sono installati componenti di sistema e moduli speciali (ad es. il modulo solare MS 200, il modulo piscina MP 100), le impostazioni corrispondenti sono disponibili e necessarie.
- Se sono installate alcune sigle di prodotto del generatore di calore, sono disponibili e indispensabili impostazioni aggiuntive.

3.1.1 Funzionamento dopo un'interruzione di corrente

In caso di assenza di corrente o durante periodi in cui il generatore di calore viene spento le impostazioni non vanno perse. L'unità di servizio riprende il proprio funzionamento non appena ritorna la corrente. Eventualmente devono essere impostate nuovamente la data e l'ora. Altre impostazioni non sono necessarie.

1) Questa impostazione non è disponibile in Finlandia o Svezia

3.2 Pannello di comando

3.2.1 Panoramica degli elementi di servizio e dei simboli

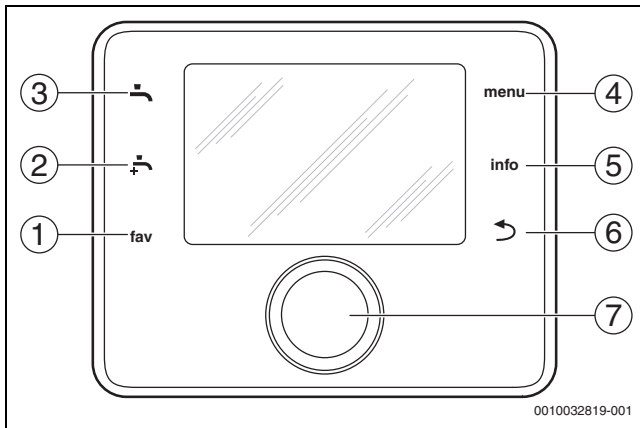

Fig. 4 Elementi di servizio

- [1] **Tasto fav:** richiama il menu Preferiti
- [2] **Tasto acqua calda extra:** avvia il caricamento dell'acqua calda sanitaria extra
- [3] **Tasto acqua calda sanitaria:** impostazione della modalità operativa per la produzione di acqua calda sanitaria
- [4] **Tasto menu:** menu principale (premere brevemente)
- [5] **Tasto info:** menu di informazioni o ulteriore informazione circa la selezione corrente
- [6] Tasto \leftarrow : ritorna al menu precedente o rifiuta un valore (premere brevemente); ritorno alla visualizzazione standard (tenere premuto)
- [7] Manopola con pulsante di selezione: seleziona (ruotare) e conferma (premere)



Se l'illuminazione del display è spenta, quando si preme per la prima volta la manopola con pulsante di selezione si accende soltanto l'illuminazione. Quando si ruota la manopola con pulsante di selezione e si preme un altro elemento di servizio in contemporanea, si ha l'accensione dell'illuminazione oltre all'effetto descritto. Nella presente istruzione le descrizioni dei passaggi che deve effettuare il gestore presuppongono sempre che l'illuminazione sia attivata. Se nessun elemento di servizio è attuato, l'illuminazione si spegne automaticamente (dopo circa 30 s in visualizzazione standard, dopo circa 30 minuti nel menu, dopo 24 h in caso di una disfunzione).

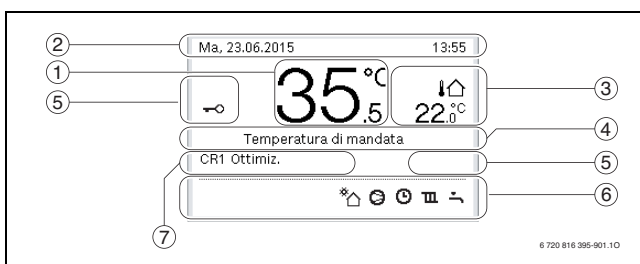

















Fig. 5 Simboli nella visualizzazione standard (display di esempio)



La visualizzazione standard si riferisce soltanto al circuito di riscaldamento visualizzato. La variazione della temperatura locale nella visualizzazione standard influisce soltanto sul circuito di riscaldamento visualizzato.

Voce	Simbolo	Descrizione
1	20.5 °C	Visualizzazione valore (temperatura corrente): <ul style="list-style-type: none"> • Temperatura locale se per il circuito di riscaldamento effettivo è installato un termoregolatore ambiente. • Temperatura del generatore di calore se non è installato un termoregolatore ambiente.
2	-	Colonna Info: visualizzazione di ora del giorno, giorno della settimana e data.
3	↓ ↑ 8.0 °C	Visualizzazione supplementare di temperatura supplementare: temperatura esterna, temperatura del collettore solare o temperatura dell'impianto acqua calda sanitaria.
	☂	Per ventilazione: visualizzazione del livello di aerazione.
	☂	Per ventilazione: protezione antigelo (ventilazione ridotta).
4	-	Informazione di testo: per es. indicazione della temperatura corrente visualizzata (→ Fig. 5, [1]). In caso di disfunzione, l'informazione corrispondente sarà visualizzata qui fino alla correzione della disfunzione.
5	🔑	Il blocco dei tasti è attivo (tenere premuto il Tasto acqua calda sanitaria e la manopola con pulsante di selezione per attivare o disattivare il blocco dei tasti).

Voce	Simbolo	Descrizione
6		Circolatore di ricircolo solare in funzione
		La produzione di acqua calda sanitaria è attiva
		Disinfezione termica acqua calda sanitaria attiva
		Acqua calda sanitaria extra attiva
		Riscaldamento piscina attivo
		Riscaldamento attivo
		Raffrescamento attivo
		Interruzione società di fornitura energetica
		Ingresso esterno attivo (remoto)
		Funzionamento festivo attivo
		Programma di temporizzazione attivo
		Funzione Smart Grid attiva
		Asciugatura massetto attiva
		Resistenza elettrica supplementare attiva
		Dispositivo di controllo potenza attivo
		Generatore di calore supplementare attivo
	7	
		Compressore (pompa di calore) attivo
		Un modulo IP è installato e la comunicazione al server è attiva.
Modalità operativa		Modalità operativa: [Funzionam. ottimizzato] nessun programma orario attivo.
		Modalità operativa: [Programma 1] [Programma 2] modalità operativa attiva (secondo il programma orario) per circuito di riscaldamento visualizzato.
		Modalità operativa: modo riscaldamento attivo.
		Modalità operativa: modo ridotto attivo.

Tab. 2 Simboli del display

Una panoramica della struttura del menu principale, della posizione delle singole voci di menu e ai punti del menu info, è illustrata alla fine di questo documento.

Tramite questo menu info è possibile richiamare rapidamente informazioni sullo stato della pompa di calore.

Le seguenti descrizioni si riferiscono alla visualizzazione standard (→ Fig. 5).

3.2.2 Interruttore su off

Il pannello di comando è alimentato tramite interfaccia BUS ed è normalmente acceso. L'impianto dovrebbe effettuare lo spegnimento solo temporaneamente, per esempio per la pulizia dei filtri. L'impianto completo è disattivato e non è presente la protezione antigelo durante uno spegnimento.

- ▶ Per spostare temporaneamente l'interruttore del sistema su off:
 - premere e tenere premuta la manopola con pulsante di selezione finché non è visualizzato un menu a scomparsa.
 - Selezionare **Si** nel menu **Commutare in modalità di attesa (stand-by)?**
- ▶ Per spostare l'interruttore del sistema su on:
 - premere e tenere premuta la manopola con pulsante di selezione finché non è visualizzato un menu a scomparsa.
 - Selezionare **Si** nel menu **Dalla modalità di attesa (stand-by) passare al funzionamento normale?**



Dopo un'interruzione prolungata della potenza o dopo un periodo protratto di riposo, potrebbe essere necessario il reset di data e orario. Tutte le altre impostazioni sono mantenute in modo permanente.

3.2.3 Selezionare il circuito di riscaldamento per la visualizzazione standard

Nella visualizzazione standard vengono visualizzati sempre solamente i dati di un circuito di riscaldamento. Se sono installati 2 o più circuiti di riscaldamento, è possibile impostare a quale circuito di riscaldamento si riferisce la visualizzazione standard.

- ▶ Premere e ruotare la manopola con pulsante di selezione per selezionare un circuito di riscaldamento.

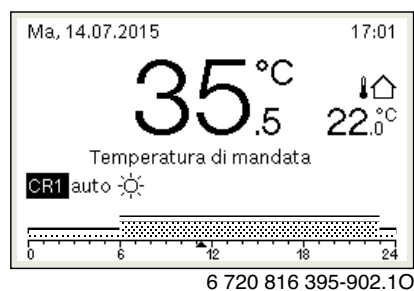

- ▶ Attendere alcuni secondi o premere la manopola con pulsante di selezione per confermare.

3.2.4 Impostazione del tipo di funzionamento

Attivare l'esercizio automatico (con programma orario)

Se il funzionamento di ottimizzazione è attivo:

- ▶ premere il tasto **menu**.
- ▶ Premere la manopola con pulsante di selezione per aprire **Riscaldamento** o il menu **Riscald./raffresc.**
- ▶ Premere la manopola con pulsante di selezione per aprire il menu Modalità operativa.
- ▶ Evidenziare il circuito di riscaldamento desiderato e premere la manopola con pulsante di selezione.
- ▶ Scegliere **auto** e premere la manopola con pulsante di selezione.
- ▶ Premere e tenere premuto il tasto **↵** per qualche secondo per il ritorno alla visualizzazione standard.

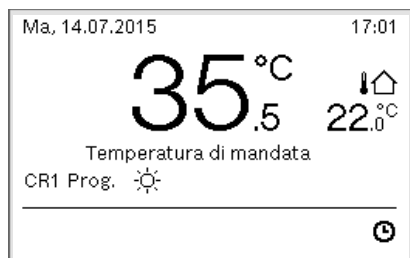

6 720 816 395-903.10

Avviene la visualizzazione di una finestra a scomparsa e il programma orario è attivato. La temperatura corrente valida lampeggia.

Attivazione funzionamento ottimizzato (senza programma orario)

Se il funzionamento automatico è attivo:

- ▶ premere il tasto **menu**.
- ▶ Premere la manopola con pulsante di selezione per aprire **Riscaldamento** o il menu **Riscald./raffresc.**
- ▶ Premere la manopola con pulsante di selezione per aprire il menu Modalità operativa.
- ▶ Evidenziare il circuito di riscaldamento desiderato e premere la manopola con pulsante di selezione.
- ▶ Scegliere **Ottimiz.** e premere la manopola con pulsante di selezione.
- ▶ Premere e tenere premuto il tasto **↵** per qualche secondo per il ritorno alla visualizzazione standard.

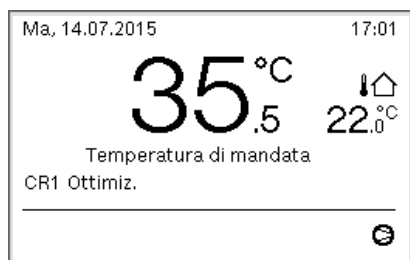

6 720 816 395-904.10

Avviene la visualizzazione di una finestra a scomparsa ed è mostrata la temperatura locale richiesta.

3.2.5 Modifica temporanea della temperatura aria ambiente

Mantenere il funzionamento automatico

- ▶ Premere e ruotare la manopola con pulsante di selezione per impostare la temperatura aria ambiente desiderata. L'intervallo temporale interessato viene rappresentato graficamente in modo diverso dagli altri intervalli.

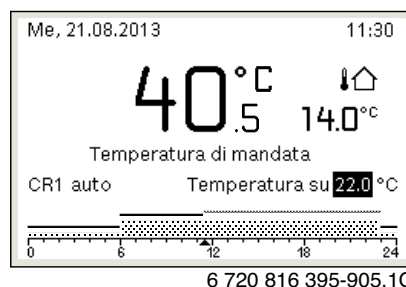

La modifica resta valida fino al raggiungimento del successivo orario di commutazione del programma orario attivo.

Disattivare la modifica di temperatura:

- ▶ ruotare e premere la manopola con pulsante di selezione per impostare il valore inserito nel programma orario.

3.2.6 Modifica definitiva della temperatura aria ambiente

Funzionam. ottimizzato (senza programma orario)

- ▶ Ruotare e premere la manopola con pulsante di selezione per impostare il display.

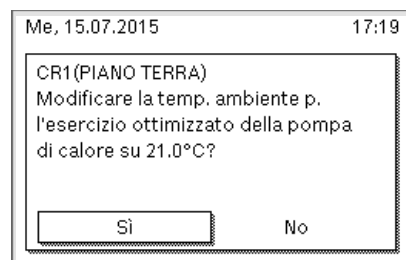

6 720 816 395-906.10

-oppure-

- ▶ Aprire il menu **Riscaldamento** o il menu **Riscald./raffresc.** > **Impostazioni temperatura** > Funzionam. ottimizzato.
- ▶ Selezionare la temperatura desiderata e confermare o selezionare **Riscaldamento spento (Off)** e confermare.

Funzionamento automatico

- ▶ Aprire il menu **Riscaldamento** o **Riscald./raffresc.** > **Impostazioni temperatura** > **Riscald., Attenuazione o Raffr.**

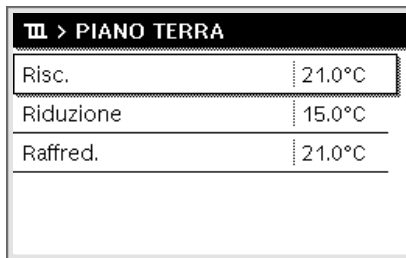

6 720 816 395-07.10

- ▶ Impostare le temperature desiderate per ogni funzionamento e confermare o selezionare confermare per **Riscaldamento spento (Off)** modo ridotto.
- ▶ Assegnare le modalità operative agli intervalli di tempo richiesti tramite programma orario.

3.2.7 Adattare le impostazioni per il riscaldamento con programma orario (funzionamento automatico)

Aprire il menu per adattamento di un programma orario per l'impianto di riscaldamento

- ▶ Aprire il menu principale.
- ▶ Aprire il menu **Riscaldamento** o **Riscald./raffresc.** > **Programma orario** > **Mio programma orario 1** o **2**.

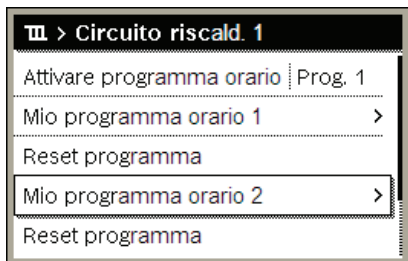

6 720 645 492-24.20

Selezionare il giorno della settimana o i gruppi di giorni

- ▶ Aprire il menu per adattare un programma orario per l'impianto di riscaldamento.
- ▶ Premere la manopola con pulsante di selezione per attivare il campo di inserimento per il giorno della settimana o il gruppo di giorni.
- ▶ Selezionare e confermare il giorno della settimana o un gruppo di giorni.



0010010088-001

Spostamento dell'orario di commutazione

- ▶ Aprire il menu per adattare un programma orario per l'impianto di riscaldamento.
- ▶ Ruotare e premere la manopola con pulsante di selezione per attivare il campo di inserimento per l'orario di commutazione.
- ▶ Impostare e confermare l'orario di commutazione.

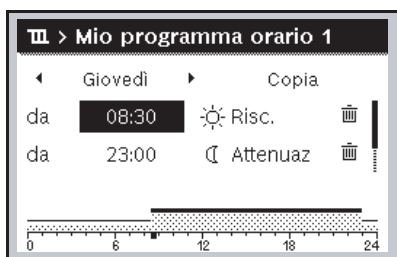

0010010089-001

Impostare la temperatura/il tipo di funzionamento per un intervallo temporale

- ▶ Aprire il menu per adattare un programma orario per l'impianto di riscaldamento.
- ▶ Ruotare e premere la manopola con pulsante di selezione per attivare il campo di immissione per il tipo di funzionamento.

- ▶ Impostare e confermare il tipo di funzionamento.

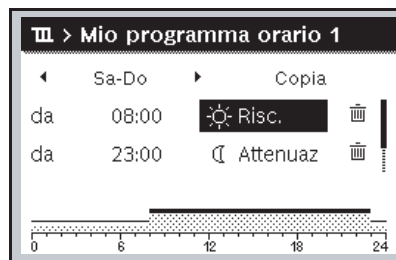

0010010090-2001

Cancellare orario di commutazione

- ▶ Aprire il menu per adattare un programma orario per l'impianto di riscaldamento.
- ▶ Selezionare e confermare il simbolo per cancellare l'orario di commutazione (🗑️).

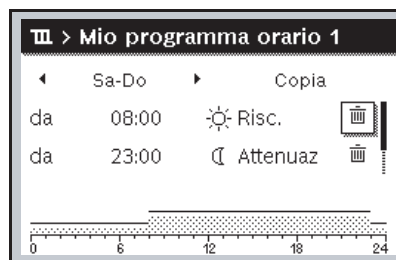

0010010093-001

Il simbolo si riferisce all'orario di commutazione nella stessa riga.

- ▶ Per cancellare l'orario di commutazione, selezionare e confermare **Si**. L'intervallo temporale precedente viene quindi prolungato fino all'orario di commutazione successivo. Gli orari di commutazione vengono ordinati automaticamente in ordine cronologico.

Copiare programma orario

- ▶ Aprire il menu per adattare un programma orario per l'impianto di riscaldamento.
- ▶ Selezionare il giorno della settimana da copiare, ad es. giovedì.

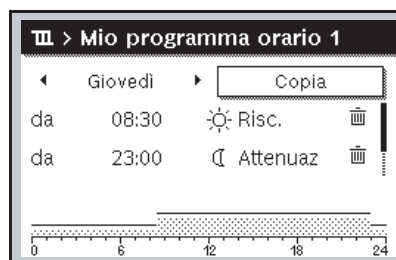

0010010094-001

- ▶ selezionare e confermare **Copia**. Viene visualizzato un elenco di selezione dei giorni della settimana.
- ▶ Selezionare e confermare i giorni (ad es. lunedì e martedì) da sovrascrivere con il programma orario selezionato in precedenza.

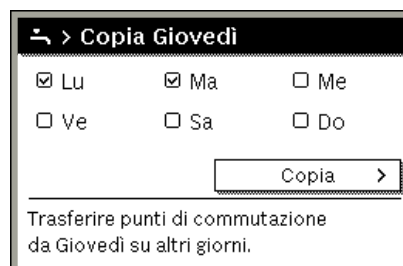

0010004419-001

- ▶ selezionare e confermare **Copia**.

3.2.8 Selezione di un programma orario attivo per l'impianto di riscaldamento

- ▶ Aprire il menu principale.
- ▶ Aprire **Riscaldamento** o **Riscald./raffresc.** > **Programma orario** > **Attivare programma orario.**

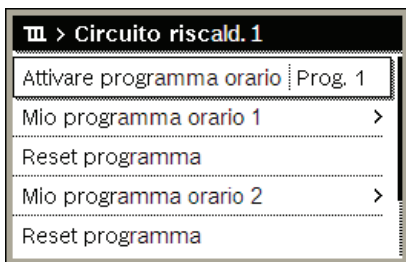

6 720 645 492-22.20

- ▶ Selezionare **Mio programma orario 1** or **2** e confermare.

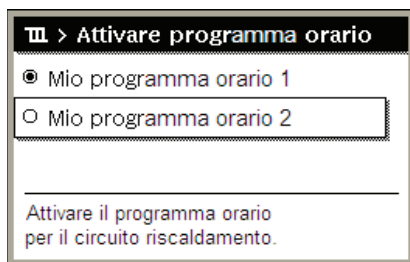

6 720 645 492-23.20

Il pannello di comando gestisce il funzionamento automatico con il programma orario selezionato. Se sono installati 2 o più circuiti di riscaldamento, questa impostazione si applica solo per il circuito di riscaldamento selezionato.

3.2.9 Rinominare il programma orario o il circuito di riscaldamento

I nomi dei programmi orari e dei circuiti di riscaldamento sono presentati con denominazioni standard.

Aprire il menu per rinominare un programma orario

- ▶ Aprire il menu principale.
- ▶ Aprire il menu **Riscaldamento** o **Riscald./raffresc.** > **Programma orario** > Circuito di riscald. 1...4 > **Rinominare il prog. orario**. Il cursore lampeggia per indicare la posizione di avviamento per l'immissione di dati.

Aprire il menu per rinominare un circuito di riscaldamento (solo disponibili se sono installati 2 o più circuiti di riscaldamento)

- ▶ Aprire il menu principale.
- ▶ Aprire il menu **Riscaldamento** o **Riscald./raffresc.** > **Programma orario** > Circuito di riscald. 1 > **Rinominare il circ. di risc.** (o altro circuito di riscaldamento).

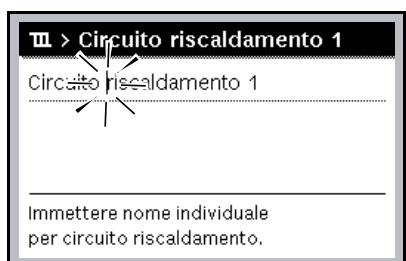

6 720 645 492-33.40

Il cursore lampeggia per indicare la posizione di avviamento per l'immissione di dati.

Inserire/aggiungere caratteri

- ▶ Aprire il menu per cambiare nome a un programma orario o a un circuito di riscaldamento.
- ▶ Portare il cursore sul punto desiderato girando la manopola con pulsante di selezione.
- ▶ Attivare il campo di immissione (a destra del cursore) premendo la manopola con pulsante di selezione.
- ▶ Selezionare e confermare il carattere.

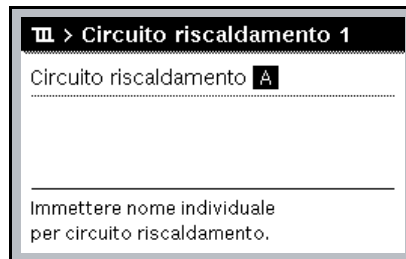

6 720 645 492-34.40

Il carattere selezionato è inserito (aggiunto). A questo punto è attivato il campo di inserimento per il carattere successivo.

- ▶ Per terminare l'inserimento, premere il tasto **↵**.

Cancellare caratteri/ripristinare il nome

Per cancellare un carattere:

- ▶ aprire il menu per cambiare nome a un programma orario o a un circuito di riscaldamento.
- ▶ Portare il cursore dietro il carattere da cancellare girando la manopola con pulsante di selezione.
- ▶ Attivare il campo di immissione premendo la manopola con pulsante di selezione.
- ▶ Selezionare e confermare il carattere **<C**.

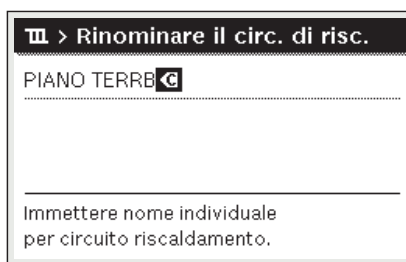

6 720 645 492-35.30

Il carattere alla sinistra del campo d'immissione viene cancellata.

Per ripristinare il nome:

- ▶ cancellare tutti i caratteri. La denominazione standard viene ripristinata automaticamente.

3.2.10 Impostare l'acqua calda sanitaria (ACS)



Se è attiva la funzione per la disinfezione termica, il bollitore di acqua calda sanitaria viene riscaldato alla temperatura impostata. L'acqua calda sanitaria con la temperatura più elevata può essere utilizzata per la disinfezione termica del sistema per acqua calda sanitaria.

- ▶ Osservare i requisiti regionali e locali relativi alle condizioni di funzionamento per la pompa di ricircolo sanitario, incl. la qualità dell'acqua e le istruzioni del generatore di calore.

Selezionare la modalità operativa per la produzione di acqua calda sanitaria

Premere il tasto acqua calda sanitaria 

- ▶ Selezionare e confermare **Sempre On - ACS Eco+¹⁾**
Funzionamento temperatura dell'acqua calda sanitaria più bassa che determina il consumo energetico minore.

-oppure-

- ▶ **Sempre On - ACS Eco**
Funzionamento temperatura dell'acqua calda sanitaria media che determina il consumo energetico medio.

-oppure-

- ▶ **Sempre On - ACS comfort**
Funzionamento temperatura più alta che determina il consumo energetico più elevato e può anche determinare un maggiore grado di rumore dall'impianto.

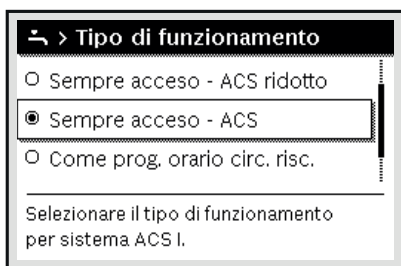

0010008204-001

Le temperature dell'acqua calda sanitaria per ciascun funzionamento sono impostate dall'installatore.

Attivazione messa in temperatura dell'accumulo ACS per acqua calda sanitaria extra:

Per esigenza temporanea di più acqua calda all'esterno del normale caricamento ACS o del programma orario:

- ▶ premere il pulsante .

-oppure-

- ▶ Aprire il menu Acqua calda sanitaria > ACS extra.
- ▶ Impostare la temperatura dell'acqua calda sanitaria massima e la durata secondo le proprie esigenze.
- ▶ Selezionare e confermare **Avvia adesso**.

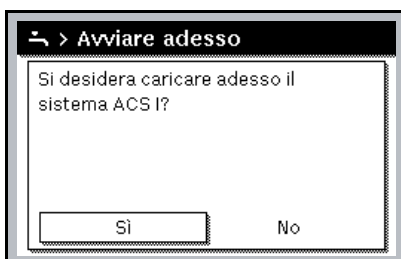

6 720 645 492-14.30

- ▶ Selezionare **Sì** nella finestra a scomparsa e confermare.

- ▶ Il riscaldamento dell'acqua diventa immediatamente attivo. Scaduto l'orario della durata impostata, la messa in temperatura dell'accumulo acqua calda sanitaria extra si spegne di nuovo automaticamente.

Aprire il menu per adattamento del programma orario per la produzione di acqua calda sanitaria

- ▶ Aprire il menu principale.
- ▶ Aprire il menu Acqua calda sanitaria > **Programma orario**.
- ▶ Selezionare **Proprio programma orario** e confermare.
- ▶ Impostare gli orari di commutazione e le modalità operative.

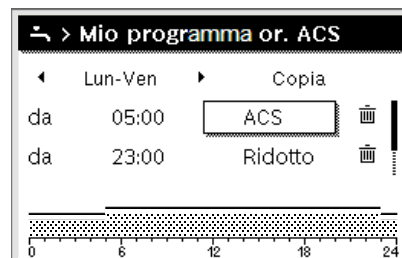

6 720 816 395-927.10

3.2.11 Impostare il programma ferie

Aprire il menu per il programma ferie

- ▶ Aprire il menu principale.
- ▶ Aprire il menu **Ferie** > **Ferie 1, 2, 3, 4 o 5**.

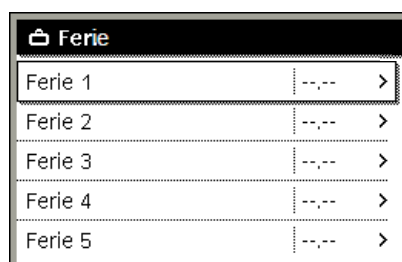

0010008208-001

Se il periodo delle ferie per il programma selezionato è impostato, viene visualizzato il menu corrispondente **Ferie 1, 2, 3, 4 o 5**.

Impostare il periodo di ferie

- ▶ Aprire il menu per il programma ferie.
- ▶ Se il periodo di ferie per il programma selezionato è già impostato, aprire il menu **Periodo di ferie**.
- ▶ Selezionare e confermare giorno, mese e anno per **Inizio:** e **Fine:** del periodo di ferie.



0010008209-001

- ▶ Per terminare l'immissione, selezionare e confermare **Avanti**.

1) Non disponibile per stazione acqua fredda.

Impostare riscaldamento e acqua calda sanitaria per il programma di ferie

- ▶ Aprire il menu per il programma ferie.
- ▶ Aprire il menu **Selezione circ.r./ACS**.



6 720 816 395-34.10

- ▶ Selezionare e confermare circuiti di riscaldamento e sistemi per acqua calda sanitaria.

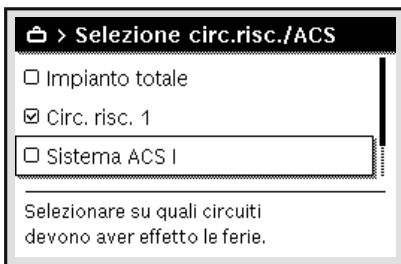

0010008211-001

- ▶ Il programma di ferie vale per i circuiti di riscaldamento e i sistemi per acqua calda sanitaria selezionati.
- ▶ Per terminare la selezione, selezionare e confermare **Avanti**.
- ▶ Controllare ed eventualmente adeguare le impostazioni per **Riscald.** e **Acqua calda sanitaria** nel menu per il programma ferie selezionato.

Interrompere il programma ferie

Durante il periodo di ferie, viene visualizzato fino a quando è attivo il programma ferie.



6 720 816 395-931.10

Se sono installati 2 o più circuiti di riscaldamento, prima dell'interruzione del programma ferie è necessario selezionare il circuito di riscaldamento corrispondente nella visualizzazione standard.

Se il programma ferie è impostato su **Come sabato**:

- ▶ ruotare la manopola con pulsante di selezione e impostare la temperatura aria ambiente desiderata.
La modifica resta valida fino al raggiungimento del successivo orario di commutazione del programma orario attivo.

Se non è attivo alcun programma orario, eliminare il programma ferie per interromperlo.

Cancellare il programma ferie

- ▶ Aprire il menu per il programma ferie.
- ▶ Selezionare e confermare **Elimina**.
- ▶ Nella finestra pop-up selezionare e confermare **Si**.

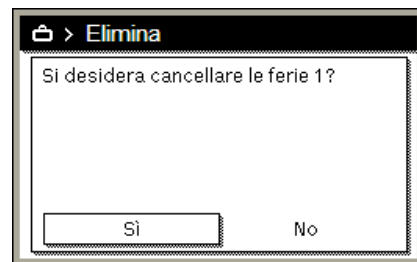

6 720 645 492-47.20

Il programma ferie è eliminato.

3.2.12 Ulteriori impostazioni

Regolazione dell'ora e della data

Se il termoregolatore è rimasto senza alimentazione di corrente per molto tempo è necessario impostare data e ora:

- ▶ ripristinare la tensione di alimentazione elettrica.
Il termoregolatore mostra l'impostazione per la data.



0010003250-002

- ▶ Impostare e confermare giorno, mese e ora.
- ▶ Confermare la domanda **Avanti**.
Il termoregolatore indica l'impostazione per l'ora.



0010003251-001

- ▶ Impostare e confermare ore e minuti.
- ▶ Confermare la domanda **Avanti**.
Per una nuova messa in funzione non sono necessarie ulteriori impostazioni.

Attivazione/disattivazione blocco dei tasti

Per attivare o disattivare il blocco dei tasti:

- ▶ premere contemporaneamente la **manopola con pulsante di selezione** e il tasto **acqua calda sanitaria**, finché sul display viene visualizzato o non viene più visualizzato il simbolo della chiave.

Impostare le funzioni preferite

Attraverso il tasto **fav** è possibile richiamare direttamente le funzioni utilizzate più spesso per il circuito di riscaldamento 1. Per aprire il menu, premere il tasto una volta.

Per modificare l'elenco delle funzioni preferite nel menu:

- ▶ tenere premuto il tasto **fav** fino a quando non viene visualizzato il menu di configurazione.

- ▶ Ruotare e premere la manopola con pulsante di selezione per selezionare una funzione (**Si**) oppure per annullare la selezione (**No**).
- ▶ Premere il tasto \leftarrow per chiudere il menu.

Configurazione menu preferi	
Mio programma orario 1	No
Ferie	No
Attivare programma orario	No
Esercizio silenzioso on	No
Durata ACS extra	Si

6 720 816 395-15.10

3.3 Menu principale

A seconda del tipo di generatore termico e dalla modalità di utilizzo del termoregolatore non tutte le voci del menu sono selezionabili, vedere panoramica menu principale, alla fine del presente documento.

3.3.1 Impostazioni per il riscaldamento

Menu: **Riscald./raffresc.**

Voce di menu	Descrizione
Modalità operativa	Selezionare la modalità operativa funzionamento in riscaldamento: ottimizzata o basata sul programma orario.
Impostazioni temperatura	In questo menu si possono impostare le temperature per i livelli [Riscald.], [Attenuazione], [Funzionam. ottimizzato] o [Raffr.].
Programma orario	→ vedere Tab. 4
Commutazione estate/inverno	→ vedere Tab. 5
Esercizio alternato ACS	→ vedere Tab. 6

Tab. 3 Impostazioni termiche

Adattamento di Programma orario per l'esercizio automatico

Menu: **Programma orario**

Voce di menu	Descrizione
Attivare programma orario	La modalità di funzionamento automatico attiva la termoregolazione della temperatura locale in base alle impostazioni nel programma orario selezionato [Mio programma orario 1] o [Mio programma orario 2].
Mio programma orario 1	2 orari di commutazione possono essere impostati per ciascun giorno o gruppo di giorni. Si possono assegnare una o due modalità operativa (o una temperatura) a ciascun orario di commutazione, in funzionamento automatico. La durata minima dell'intervallo di tempo tra due orari di commutazione è 15 minuti.
Ripristinare progr.	L'impostazione di fabbrica per [Mio programma orario 1] può essere ripristinata qui.
Mio programma orario 2	→ Vedere [Mio programma orario 1]
Ripristinare progr.	L'impostazione di fabbrica per [Mio programma orario 2] può essere ripristinata qui.
Rinominare il prog. orario	I nomi dei programmi orari possono essere modificati allo stesso modo dei nomi dei circuiti di riscaldamento. Ciò contribuisce a selezionare il programma orario giusto, per es. «Famiglia» oppure «turno notturno».

Tab. 4 Impostazioni programma orario per riscaldamento

Impostare la soglia di commutazione estate/inverno



ATTENZIONE

Rischio di danni all'impianto!

- ▶ Non passare alla funzione estiva se vi è il pericolo di gelo.

Menu: **Commutazione estate/inverno**

Voce di menu	Descrizione
Riscald./raffresc.	<ul style="list-style-type: none"> • In estate il modo raffrescamento/riscaldamento può essere disattivato [Sempre estate]. • Il modo raffrescamento/riscaldamento può essere attivato/messo fuori servizio in base alla temperatura esterna (caratteristica disponibile solo se [Esercizio automatico] è attivo nel circuito di riscaldamento). • Il modo riscaldamento può essere attivo [Riscaldamento continuo]. Tuttavia, il riscaldamento si avvia solo se all'interno è troppo freddo. • Il modo raffrescamento può essere attivo [Raffr.]. Tuttavia, il raffrescamento si avvia solo se all'interno è troppo caldo. <p>Se è installato più di un circuito di riscaldamento, [Circuito di riscald. 1 ... 4] viene visualizzato al posto della voce del menu.</p>
Modo riscaldamento da ¹⁾	Se la temperatura esterna ²⁾ cala al di sotto della soglia di temperatura impostata in questo caso, l'impianto di riscaldamento viene acceso. Negli impianti con più di un circuito di riscaldamento, questa impostazione si riferisce sempre al circuito di riscaldamento corrispondente in ogni caso.
Funzione raffredda	Se la temperatura esterna supera la soglia di temperatura impostata in questo caso, l'impianto di riscaldamento viene spento ed è attivato il raffrescamento. Negli impianti con più di un circuito di riscaldamento, questa impostazione si riferisce sempre al circuito di riscaldamento corrispondente in ogni caso.

- 1) Questa voce di menu è visualizzata soltanto se la commutazione dipendente dalla temperatura esterna tra funzionamento invernale e estivo è attiva per il circuito di riscaldamento in questione.
- 2) Quando la temperatura esterna è impostata (attenuata), le variazioni alla temperatura esterna misurate sono ritardate e le fluttuazioni ridotte.

Tab. 5 Impostazioni per la conversione estate/inverno

Impostazione funzionamento alternato dell'acqua calda sanitaria

Se il funzionamento alternato dell'acqua calda sanitaria non è attivato, la produzione di acqua calda sanitaria è prioritaria e interrompe la richiesta di calore dell'impianto di riscaldamento, se necessario.

Menu: **Esercizio alternato ACS**

Voce di menu	Descrizione
Esercizio alternato ACS on	Nel caso di ACS e richiesta di calore simultanei, l'impianto alternerà tra produzione di acqua calda sanitaria e modo riscaldamento in base agli orari impostati in [Precedenza ACS per] e [Precedenza risc. per].
Precedenza ACS per	Durata produzione di acqua calda sanitaria.
Precedenza risc. per	Durata del modo riscaldamento.

Tab. 6 Impostazioni per il funzionamento alternato dell'acqua calda sanitaria

3.3.2 Impostazioni per l'acqua calda sanitaria



L'uso delle funzioni acqua calda sanitaria extra, disinfezione termica o riscaldamento giornaliero determina costi elettrici maggiori rispetto all'attivazione della resistenza elettrica integrata supplementare.



Se è installata una stazione acqua fredda, l'impostazione della temperatura dell'acqua calda sanitaria ≥ 52 °C determina costi elettrici maggiori rispetto all'attivazione della resistenza elettrica integrata supplementare.

Impostazione della modalità operativa per la produzione di acqua calda sanitaria

L'installatore imposta le temperature per i vari funzionamenti.

Menu: Modalità operativa

Voce di menu	Descrizione
Modalità operativa	<ul style="list-style-type: none"> [off]: Disattivato, nessuna produzione ACS. [Sempre On - ACS Eco+]¹⁾: Funzionamento temperatura dell'acqua calda sanitaria più bassa che determina il consumo energetico minore. [Sempre On - ACS Eco]: Funzionamento temperatura dell'acqua calda sanitaria media che determina il consumo energetico medio. [Sempre On - ACS comfort]: Funzionamento temperatura dell'acqua calda sanitaria più alta che determina il consumo energetico più elevato. [Proprio programma orario]: Programma orario ACS che funziona indipendentemente da qualsiasi programma orario di circuito di riscaldamento.

1) Non disponibile per stazione acqua fredda

Tab. 7 Impostazioni per il funzionamento dell'ACS

Impostazione del programma orario per la produzione di acqua calda sanitaria

Menu: **Programma orario**

Voce di menu	Descrizione
Mio prog. orario ACS.	Proprio programma orario per produzione di acqua calda sanitaria che funziona indipendentemente da qualsiasi programma orario per l'impianto di riscaldamento. 6 orari di commutazione possono essere impostati per ciascun giorno o gruppo di giorni. Si possono assegnare una delle modalità operativa a ciascun orario di commutazione, in funzionamento automatico. La durata minima dell'intervallo di tempo tra due orari di commutazione è 15 minuti.
Ripristinare progr.	Questa voce di menu consente il reset del programma orario per l'impianto ACS alle impostazioni di fabbrica.

Tab. 8 Impostazioni programma orario per ACS

Attivazione produzione di acqua calda sanitaria extra

Menu: ACS extra

Voce di menu	Descrizione
Avvia adesso/ Interrompere adesso	Dopo l'attivazione della funzione extra per l'acqua calda, l'ACS è scaldato per la durata impostata alla temperatura nominale. Quando la funzione è attiva, [Interrompere adesso] viene visualizzato nel menu. Selezionare questa impostazione per la disattivazione immediata della funzione extra per l'acqua calda sanitaria.
Temperatura	Temperatura dell'acqua calda sanitaria desiderata per la funzione extra per l'acqua calda sanitaria.
Durata	Durata della funzione extra per l'acqua calda sanitaria. Quando l'orario è trascorso, la funzione si disattiva automaticamente e l'impianto torna al normale funzionamento ACS.

Tab. 9 Impostazioni per la funzione extra per l'acqua calda sanitaria

Disinfezione termica



AVVERTENZA

Pericolo di morte dovuto a legionella!

In caso di temperature dell'acqua calda sanitaria troppo basse, nell'acqua calda si può formare la legionella.

- ▶ Attivare la disinfezione termica
- oppure-
- ▶ Far impostare il riscaldamento giornaliero dal tecnico specializzato nel menu di servizio.
- ▶ A causa della configurazione dell'impianto o di frequenti prelievi d'acqua, è possibile annullare in anticipo la disinfezione termica. In tal caso, il display del termoregolatore segnala un avviso di disfunzione. Pertanto, all'attivazione della disinfezione termica, occorre accertarsi che venga eseguita con successo senza avviso di disfunzione.
- ▶ Attenersi alla normativa nazionale e locale vigente circa la gestione ACS.



Nel display è mostrata una notifica se la disinfezione termica è conclusa in anticipo. L'impianto ripeterà la disinfezione termica 24 ore dopo.



Se la disinfezione termica è impostata e attivata su una fonte di calore esterna, le impostazioni sul pannello di comando non hanno alcun effetto sulla disinfezione termica.



AVVERTENZA

Pericolo di ustioni!

Quando viene attivata la funzione di disinfezione termica o di riscaldamento giornaliero per evitare la legionella, l'acqua viene riscaldata una volta a più di 60 °C (ad es. martedì notte alle ore 02:00).

- ▶ Eseguire la disinfezione termica/il riscaldamento quotidiano solo al di fuori dei normali orari di funzionamento.
- ▶ Assicurarsi che sia stato installato un miscelatore per ACS. In caso di dubbio rivolgersi al tecnico specializzato.

Menu: **Disinf. termica autom.**

Voce di menu	Descrizione
Avvio	Tutta la portata acqua calda sanitaria è riscaldata automaticamente alla temperatura impostata una volta alla settimana o al giorno, se [Auto] è impostato qui.
Avvia adesso/ Interrompere adesso	Avviamento immediato o annullamento della disinfezione termica indipendentemente dal giorno della settimana impostato.
Giorno della settimana	Giorno della settimana in cui la disinfezione termica è svolta automaticamente una volta a settimana o disinfezione giornaliera.
Ora	Orario del giorno per l'avviamento automatico della disinfezione termica.

Tab. 10 Impostazioni per la disinfezione termica

Impostazione funzionamento alternato dell'acqua calda sanitaria

Se il funzionamento alternato dell'acqua calda sanitaria non è attivato, la produzione di acqua calda sanitaria è prioritaria e interrompe la richiesta di calore dell'impianto di riscaldamento, se necessario.

Menu: **Esercizio alternato ACS**

Voce di menu	Descrizione
Esercizio alternato ACS on	Nel caso di ACS e richiesta di calore simultanei, l'impianto alternerà tra produzione di acqua calda sanitaria e modo riscaldamento in base agli orari impostati in [Precedenza ACS per] e [Precedenza risc. per].
Precedenza ACS per	Durata produzione di acqua calda sanitaria.
Precedenza risc. per	Durata del modo riscaldamento.

Tab. 11 Impostazioni per il funzionamento alternato dell'acqua calda sanitaria

Impostazioni per la circolazione dell'acqua calda sanitariaMenu: **Ricircolo**

Voce di menu	Descrizione
Modalità operativa	<ul style="list-style-type: none"> [off]: Il ricircolo è spento in modo permanente. [on]: La pompa funzionerà in base alle impostazioni in [Frequenza di avviamento]. Il programma orario per la pompa di ricircolo sanitario non è attivo. Il ricircolo può essere collegato al programma orario per la produzione di acqua calda sanitaria. [Mio progr. orario ricircolo]: Impostare un programma orario per la pompa di ricircolo sanitario che funziona indipendentemente da qualsiasi programma orario per l'acqua calda sanitaria.
Frequenza di avviamento	La frequenza di avviamento determina la frequenza con cui la pompa di ricircolo sanitario entra in funzione per tre minuti ogni ora (1 x 3 minuti/h ... 6 x 3 minuti/h) oppure se è in funzionamento costantemente. In ogni caso, il ricircolo è attivo soltanto durante gli orari impostati nel programma orario.
Mio progr. orario ricircolo	6 orari di commutazione possono essere impostati per ciascun giorno o gruppo di giorni. La pompa di ricircolo sanitario può essere accesa o spenta in corrispondenza di ciascun orario di commutazione. La durata minima dell'intervallo di tempo tra due orari di commutazione è 15 minuti.
Ripristinare progr.	Il programma orario è resettato ai valori di fabbrica.

Tab. 12 Impostazioni per il ricircolo

3.3.3 Impostazione di un programma ferieMenu: **Ferie****ATTENZIONE****Rischio di danni all'impianto!**

- ▶ Prima di un periodo prolunga di assenza effettuare le impostazioni solo in **Ferie**.
- ▶ Dopo un periodo di assenza prolungato, controllare la pressione d'esercizio dell'impianto di riscaldamento e controllare il manometro del sistema solare termico.
- ▶ Non disattivare il sistema solare termico durante le assenze prolungate.



Il modo raffrescamento non sarà attivato durante un programma ferie.

Menu: **Ferie 1, Ferie 2, Ferie 3, Ferie 4 e Ferie 5**

Voce di menu	Descrizione
Periodo di ferie	Impostare la data di inizio e fine dell'assenza durante le vacanze: il programma ferie inizia all'orario di avviamento impostato alle 00:00. Il programma ferie termine all'orario di fine impostato alle 24:00.
Selezione circ.r./ACS	Il programma ferie è applicato alle sezioni dell'impianto evidenziate qui. Solo i circuiti di riscaldamento e gli impianti ACS effettivamente installati nell'impianto sono disponibili per la selezione.
Riscald.	Comando della temperatura aria ambiente per i circuiti di riscaldamento selezionati durante il periodo ferie: <ul style="list-style-type: none"> • Qualsiasi [Temperatura costante] può essere impostato per i circuiti di riscaldamento selezionati durante tutto il periodo ferie. • L'impostazione [Off] disattiva l'impianto di riscaldamento per i circuiti di riscaldamento selezionati.
Acqua calda sanitaria	Impostazioni acqua calda sanitaria per gli impianti ACS durante il periodo ferie. <ul style="list-style-type: none"> • Se [Off] è impostato, durante il periodo ferie l'acqua calda sanitaria non sarà disponibile. • Se [Off + Disinf. Term. On] è impostato, la produzione di acqua calda sanitaria è disattivata ma la disinfezione termica è comunque effettuata in modo normale una volta a settimana o una volta al giorno. <p>AVVISO: se le ferie sono trascorse a casa, gli impianti ACS non devono essere selezionati in [Selezione circ.r./ACS] per garantire che l'acqua calda sanitaria resti disponibile.</p>
Elimina	Eliminare tutte le impostazioni per il programma ferie selezionato

Tab. 13 Impostazioni per programmi ferie

3.3.4 Impostazioni per altri sistemi o apparecchi

Se nell'impianto sono installati determinati sistemi o apparecchi, sono disponibili altre voci di menu. In base al sistema o all'apparecchio impiegato e ai gruppi di montaggio o componenti collegati è possibile effettuare diverse impostazioni. Per ulteriori informazioni sulle impostazioni e funzioni consultare la documentazione tecnica del rispettivo sistema o apparecchio.

3.3.5 Impostazioni per la funzione di sfiatione

 Menu: **Ventilazione**

Voce di menu	Descrizione
Modalità operativa	[Selezionare la modalità operativa ventilazione.] <ul style="list-style-type: none"> [Riposo] [Ventilazione intensiva] (elevato tasso di ventilazione) [Auto (programma orario)] [In base al fabbisogno] (richiesta controllata) [Bypass aria di ripresa] (bypass aria esausta di smaltimento) [Ventilazione party] (ventilazione party) [Camino] (caminetto) [Numero giri ventilatore 1 ... 4] [Ventilazione spenta] (ventilazione disattivata)
Programma orario	[Immettere il programma orario ventilazione.]
Resettare prog. orario	[Ripristinare il programma orario ventilazione.]
Umidità dell'aria	[Impostazione del livello di umidità dell'aria desiderato]: <ul style="list-style-type: none"> [Asciutto] [Normale] [Umido]
Qualità dell'aria	[Impostazione del livello di qualità dell'aria desiderato]: <ul style="list-style-type: none"> [Sufficiente] [Normale] [Alto]
Bypass	[Bypass] per altre ore di apertura: <ul style="list-style-type: none"> [Aprire] [Chiud.]
Regol. temp. aria di adduz.	Impostare [Temp. aria aliment.]: <ul style="list-style-type: none"> [Riscaldamento] [RiscRaff] (riscaldamento e raffrescamento) [Raffr.] [Off]
Regol. temp. aria di adduz. (Elettrico)	Impostare [Temp. aria aliment.]: <ul style="list-style-type: none"> [Riscaldamento] [Off]
Temp aria add Batt Prerisc	[Impost. temp. aria alim. batteria di post-riscaldam.] 10 ... 22 ... 30 °C
Durata utile del filtro	[Impostare il periodo in mesi fino alla successiva sostituzione del filtro.] 1 ... 6 ... 12 Mesi
Confer. sostit. filtri	I filtri nell'apparecchio di ventilazione meccanica devono essere sostituiti. Confermare la sostituzione del filtro.
Rinominare zona di ventilazione	I nomi delle zone di ventilazione possono essere modificati allo stesso modo dei nomi dei circuiti di riscaldamento. Ciò contribuisce alla scelta della zona di ventilazione giusta.

Tab. 14 Impostazioni di ventilazione

Impostazioni per una piscina

 Menu: **Piscina**

Voce di menu	Descrizione
Attivare riscald. piscina	Questa impostazione attiva il riscaldamento piscina non appena viene avviata.
Temperatura piscina	L'acqua nella piscina viene scaldata alla temperatura qui impostata.
Abilitare risc. supp. pisc.	Con questa impostazione il generatore di calore supplementare può preparare calore per la piscina se la pompa di calore non raggiunge la temperatura nominale.

Tab. 15 Impostazioni per il riscaldamento piscina

Impostare il programma orario per il generatore di calore supplementare

Questo menu è disponibile solo se nell'impianto è installato un generatore di calore supplementare.

 Menu: **Progr. orario risc. suppl.**

Voce di menu	Descrizione
Progr.or. risc. supp. inser.	Se questa impostazione è attivata, il generatore di calore supplementare deve essere in funzione solo nell'intervallo impostato [on].
Mio programma orario	Impostare il programma orario per il generatore di calore supplementare.
Ripristino prog. orar.	Il programma orario viene ripristinato sulle impostazioni di fabbrica.
Progr. orario t. est. min.	Al di sotto di questa temperatura esterna il programma orario può essere disattivato e il generatore di calore supplementare può lavorare in qualsiasi momento. Con [off] il programma orario funziona in modo indipendente dalla temperatura esterna.

Tab. 16 Impostazioni del programma orario per il generatore di calore supplementare

Impostazioni per i sistemi ibridi

Questo menu è disponibile solo se è installato un sistema ibrido. Un sistema di questo tipo ha due generatori di calore: una pompa di calore e una caldaia a gas o a gasolio convenzionale separata.

In base alle condizioni e alle richieste di calore attuali, il rapporto prezzo/energia più conveniente può essere garantito dalla pompa di calore o dal generatore di calore a gas/gasolio convenzionale. In base a questo rapporto, il termoregolatore stabilisce quale generatore di calore azionare.

Il rapporto del prezzo/energia deve essere adattato regolarmente alle attuali condizioni dei prezzi.

Questo viene calcolato con le seguenti formule:

- rapporto con funzionamento a gas = (costi corrente al kWh / costi del gas per kWh) x coefficiente termico della caldaia
- rapporto con funzionamento a gasolio = (costi corrente al kWh / costi del gasolio per kWh) x coefficiente termico della caldaia

Esempio:

- Costi corrente = 24 cent/kWh
- Costi gas = 8 cent/kWh
- Coefficiente termico della caldaia = 0,902
- **Rapporto prezzo/energia = (24/8) x 0,902 = 2,7**

Il coefficiente termico della caldaia (grado di rendimento della caldaia) deve essere adattato all'apparecchio installato da parte di personale autorizzato (→ istruzioni di installazione e manutenzione dell'apparecchio).

 Menu: **Sistema ibrido**

Voce di menu	Descrizione
Rapporto energia/prezzo	Inserire il rapporto prezzo/energia.

Tab. 17 Impostazioni per i sistemi ibridi

Impostazioni per Smart Grid

Questo menu è disponibile soltanto se è installato un impianto Smart Grid. Se la Smart Grid è disponibile e un accumulatore inerziale è stato installato con tutti i circuiti di riscaldamento miscelati, l'accumulatore inerziale verrà riscaldato alla temperatura massima della pompa di calore.

Voce di menu	Intervallo comando: descrizione funzione
Riscald.	L'energia disponibile in Smart Grid è utilizzata per il riscaldamento, se il sistema si trova nel funzionamento in riscaldamento. [Aumento selezione]: 0...5 °C Impostare di quanto è possibile aumentare la temperatura locale. [Aumento forzato]: 2...5 °C Impostare di quanto la temperatura locale è forzata ad aumentare.
Acqua calda sanitaria	L'energia disponibile in Smart Grid è utilizzata per l'acqua calda sanitaria. [Aumento selezione]: [Si] [No] se abilitata, l'acqua calda sanitaria viene riscaldata alla temperatura impostata per la modalità operativa acqua calda sanitaria [Sempre On - ACS comfort]. Il riscaldamento non viene effettuato se è attivo il programma ferie.

Tab. 18 Impostazioni nel menu dei dati Smart Grid

Impostazioni per un sistema fotovoltaico

Apportare le impostazioni specifiche per il fotovoltaico (PV) in questo menu. Selezionare se l'energia disponibile deve essere utilizzata per **Riscald.** o Acqua calda sanitaria.

Se l'energia fotovoltaica è disponibile e un accumulatore inerziale è installato con tutti i circuiti di riscaldamento misti, l'accumulatore inerziale verrà riscaldato alla temperatura massima della pompa di calore.

Menu: **Impianto fotovoltaico**

Voce di menu	Intervallo comando: descrizione funzione
Aumento riscaldamento	L'energia disponibile nel sistema PV è utilizzata per il riscaldamento, se il sistema si trova in modalità di riscaldamento. Impostare di quanto è possibile aumentare la temperatura aria ambiente [0...5] °C.
Aumento acqua calda san.	L'energia disponibile nel sistema PV viene utilizzata per l'acqua calda sanitaria. [Si] [No] Se abilitata, l'acqua calda sanitaria viene riscaldata alla temperatura impostata per il tipo di funzionamento acqua calda sanitaria [Sempre On - ACS comfort]. Il riscaldamento non viene effettuato se è attivo il programma ferie.
Attenuazione raffredd.	L'energia disponibile nell'impianto PV è utilizzata per il raffreddamento, se il sistema si trova in modalità raffreddamento. Impostare di quanto è possibile aumentare la temperatura aria ambiente [-5...0] °C.
Raffresc. solo con FV	Il funzionamento in raffreddamento è attivato solo se l'energia è disponibile nell'impianto PV. [Si] [No] Se attivata la temperatura locale è diminuita alla temperatura impostata per la modalità operativa funzionamento in raffreddamento. Se il programma ferie è attivo non è effettuato alcun raffreddamento.

Tab. 19 Impostazioni nel menu del sistema PV

Impostazioni per il gestore energia

Impostare in questo menu i dati tecnici del gestore energia (EM).

Menu: **Gestore di energia**

Voce di menu	Intervallo di comando: descrizione della funzione
Aumento riscaldamento	L'energia disponibile nell'EMS è usata per il riscaldamento, se il sistema si trova in modo riscaldamento. Impostare di quanto è possibile aumentare la temperatura locale 0...5 °C.
Raffresc. con GE	Il modo raffreddamento è attivato solo se l'energia è disponibile nell'EMS. [Si] [No] Se attivata la temperatura locale è diminuita alla temperatura impostata per la modalità operativa funzionamento in raffreddamento. Se il programma ferie è attivo non è effettuato alcun raffreddamento.

Tab. 20 Impostazioni nel menu di dati per impianto EM

3.3.6 Impostazioni generali

Menu: **Impostazioni**

Voce di menu	Descrizione
Lingua	Lingua del testo visualizzato su display
Formato ora	Commuta il formato per la visualizzazione dell'ora tra le 24 ore e le 12 ore.
Ora	Impostare l'ora effettiva. Tutti i programmi orari e la disinfezione termica sono svolti in base a questo orario.
Formato data	Modificare il formato della data.
Data	Impostare la data effettiva. Il programma ferie, per esempio è svolto in base a questa data. Anche il giorno corrente della settimana si basa su questa data; ciò influisce i programmi orari e la disinfezione termica, per esempio.
Comm. orario automatica	Attivare o disattivare la conversione automatica tra orario estivo e invernale. Se [Si] è impostato, l'ora del giorno è modificata automaticamente (da 02:00 a 03:00 l'ultima domenica di marzo e da 03:00 a 02:00 l'ultima domenica di ottobre).
Contrasto display	Variare il contrasto (per maggiore chiarezza).
Segnale acust. bloccato	Se è stato installato un cicalino è emesso un segnale acustico di avvertimento non appena si verifica un allarme. Il segnale acustico di avvertimento può essere annullato in corrispondenza di un intervallo orario impostabile.
Temp. ACS ridotta	Impostazione per il funzionamento in ACS ridotto. Se [Si] è impostato, la temperatura dell'acqua calda sanitaria è ridotta in presenza di una disfunzione del compressore. La funzione è usata per la riduzione dell'uso del riscaldamento supplementare.
Correzione temp. ACS	Correzione della temperatura dell'acqua calda sanitaria visualizzata dal pannello di comando fino a ± 10 °C. La funzione è utilizzata per una rappresentazione più accurata della temperatura del rubinetto di acqua calda sanitaria poiché la sonda di temperatura è posizionata a una certa distanza dall'uscita acqua calda sanitaria.
Correzione orario	Correzione orario per l'orologio interno del pannello di comando in s/settimana.
Visual. standard	Impostazioni per la visualizzazione delle temperature aggiuntive sulla visualizzazione standard.

Voce di menu	Descrizione
Password internet	Reset della password personale per il collegamento Internet (disponibile solo se è installato un modulo di comunicazione). Quando si effettua l'accesso la volta successiva, usando per es. una app, sarà richiesta l'assegnazione di una nuova password.
Internet	Effettuare impostazioni per il collegamento Internet (disponibile solo se è installato un modulo di comunicazione). <ul style="list-style-type: none"> • [Creare il collegamento] <ul style="list-style-type: none"> – [Stato pairing] – [Attivare hotspot] – [Attivare WPS] • [Eliminare la connessione] <ul style="list-style-type: none"> – [Rete connessa] – [Eliminare la connessione]
Funzionamento silenzioso	Se attivata la pompa di calore funzionerà con suono ridotto durante il periodo di tempo impostato. <ul style="list-style-type: none"> • [Funzion. silenzioso da]: impostare l'ora di avvio del funzionamento silenzioso. • [Funzion. silenzioso fino a]: impostare l'orario di arresto del funzionamento silenzioso. • [Temperatura esterna min.]: al di sotto di questa temperatura esterna la pompa di calore passa al funzionamento normale.
Reset	Reset di tutte le impostazioni ai valori impostati alla messa in funzione.

Tab. 21 Impostazioni generali

3.4 Richiamo di informazioni sull'impianto

Tramite menu Info i valori dell'impianto corrente e le condizioni di funzionamento attive possono essere visualizzate facilmente. In questo menu non si possono apportare modifiche.

Per aprire il menu info:

- premere il tasto **info** nella visualizzazione standard.

Menu: Commut. estate/inverno

Voce di menu	Descrizione
Tipo di funz. riscald./raff.	Modalità operativa attualmente valida nel circuito di riscaldamento selezionato.
Temp. amb. impostata	La temperatura locale desiderata che è attualmente valida nel circuito di riscaldamento selezionato: <ul style="list-style-type: none"> • In funzionamento automatico, può cambiare varie volte al giorno, se necessario. • In funzionamento normale, è sempre costante.
Temp. amb. misurata	Temperatura locale attualmente misurata nel circuito di riscaldamento selezionato.
Temp. mand. misurata	Temperatura di mandata attualmente misurata nel circuito di riscaldamento selezionato.

Tab. 22 Informazione sul riscaldamento

Menu: Acqua calda sanitaria

Voce di menu	Descrizione
Temperatura impost.	Temperatura dell'acqua calda sanitaria desiderata.
Temperatura misurata	Temperatura dell'acqua calda sanitaria attualmente misurata.

Tab. 23 Informazione sull'ACS

Menu: **Ventilazione**

Voce di menu	Descrizione
Modalità operativa	Modalità operativa attualmente selezionata e livello di aerazione
Temp. est. aria	Display di Temp. est. aria
Temp. aria aliment.	Display della temperatura dell'aria di alimentazione
Temp. aria ripresa	Display della temperatura dell'aria di ripresa/scarico
Temp. aria esausta smalt.	Display della temperatura dell'aria esausta di smaltimento
Temp aria add Batt Prerisc.	Display della temperatura dell'aria di alimentazione dal preriscaldatore
Umid. aria di ripr.	Display dell'umidità dell'aria esausta di smaltimento
Qual. aria di ripr.	Display della qualità dell'aria esausta di smaltimento
Um. aria t.reg. amb.	Display dell'umidità dell'aria nel luogo di posa del termoregolatore ambiente
Umid. aria amb.	Display dell'umidità dell'aria dell'ambiente
Qual. aria amb.	Display della qualità dell'aria dell'ambiente
Bypass	Display delle impostazioni di bypass
Durata residua del filtro	Display della durata in giorni fino alla successiva sostituzione filtro

Tab. 24 Informazione sull'apparecchio di ventilazione meccanica

Menu: **Piscina**

Voce di menu	Descrizione
Temp.nom. piscina	Temperatura piscina desiderata.
Temp. att. piscina	Temperatura attualmente misurata della piscina.

Tab. 25 Informazione sulla piscina

Menu: **Dati funz.**

Voce di menu	Descrizione
Ore funz. comando	Ore di funzionamento per termoregolazione da quando la pompa di calore è stata messa in funzione o dall'ultimo reset.
Consumo ener. risc.suppl.	Potenza della resistenza elettrica supplementare dalla messa in funzione o dall'ultimo reset.
Ore es. compressore risc.	Ore di funzionamento del compressore in modo riscaldamento dalla messa in funzione o dall'ultimo reset.
Ore funz. compress. raffr.	Ore di funzionamento del compressore in modo raffreddamento dalla messa in funzione o dall'ultimo reset.
Ore es. compressore ACS	Ore di funzionamento del compressore in funzionamento ACS dalla messa in funzione o dall'ultimo reset.
Ore di es. compr. piscina	Ore di funzionamento del compressore in funzionamento piscina dalla messa in funzione o dall'ultimo reset.
Numero avvii riscald.	Numero di avviamenti del compressore in modo riscaldamento dalla messa in funzione o dall'ultimo reset.
Numero avvii raffres.	Numero di avviamenti del compressore in modo raffreddamento dalla messa in funzione o dall'ultimo reset.
Numero avvii ACS	Numero di avviamenti del compressore in funzionamento ACS dalla messa in funzione o dall'ultimo reset.
Numero avvii piscina	Numero di avviamenti del compressore in funzionamento piscina dalla messa in funzione o dall'ultimo reset.

Tab. 26 Dati di funzionamento

Menu: **Consumo energ.**

Voce di menu	Descrizione
Totale	Energia totale accumulata consumata dall'impianto di riscaldamento.

Tab. 27 Dati consumo energetico totale

Menu: **Consumo energ.** > **Compressore**

Voce di menu	Descrizione
Totale	Potenza complessiva assorbita dalla pompa di calore.
Riscald.	Potenza complessivamente assorbita dalla pompa di calore in modalità riscaldamento.
Acqua calda sanitaria	Potenza termica assorbita dalla pompa di calore in funzionamento in ACS.
Raffredd.	Potenza complessiva assorbita dalla pompa di calore in modalità raffreddamento.
Piscina	Potenza complessiva assorbita dalla pompa di calore in modalità riscaldamento piscina.

Tab. 28 Dati consumo energetico per pompa di calore

Menu: **Energia fornita**

Voce di menu	Descrizione
Energia fornita totale	Potenza termica totale accumulata prodotta dalla pompa di calore.
Energia fornita riscaldam.	Potenza termica accumulata prodotta dalla pompa di calore in modo riscaldamento.
Energia fornita ACS	Potenza termica accumulata prodotta dalla pompa di calore in funzionamento in ACS.
Comp. raffredd.	Energia totale accumulata prodotta dalla pompa di calore in modo raffreddamento.
Energia fornita piscina	Potenza termica accumulata prodotta dalla pompa di calore in modo riscaldamento piscina.

Tab. 29 Dati potenza energetico per pompa di calore

Menu: **Solare**

Voce di menu	Descrizione
Sonda solare (grafico)	Temperature misurate correnti con visualizzazione della posizione della sonda di temperatura selezionato nell'idraulica del sistema solare termico (con visualizzazione grafica delle condizioni di funzionamento correnti degli attuatori nel sistema solare termico).
Rendim. solare	Rendimento solare per la settimana precedente, rendimento solare per settimana corrente e rendimento totale del sistema solare termico da quando il sistema solare termico è stato messo in funzione.

Tab. 30 Informazione sul sistema solare termico

Menu: **Temperatura esterna**

La temperatura esterna attualmente misurata è visualizzata in questo menu. Inoltre qui è visualizzato un diagramma del profilo di temperatura esterna per la data odierna e quella precedente (da 00:00 a 24:00 in ogni caso).

Menu: **Internet**

Voce di menu	Descrizione
Collegamento IP	Stato del collegamento tra il modulo di comunicazione e il router.
Collegamento server	Stato del collegamento tra il modulo di comunicazione e Internet (tramite il router).
Rete connessa	Stato del collegamento tra il modulo di comunicazione e la rete e il display di WLAN-SSID.
Indirizzo IP	IPV4 indirizzo del modulo di comunicazione.
Vers. SW	Versione software del modulo di comunicazione.
Dati di login	Nome di accesso e password per l'accesso nell'App per il funzionamento del sistema attraverso uno smartphone.
Indirizzo MAC	Indirizzo MAC del modulo di comunicazione.

Tab. 31 Informazione sul collegamento Internet

3.5 Disfunzioni**Se non è possibile eliminare la disfunzione:**

- ▶ Per confermare la disfunzione, premere la manopola con pulsante di selezione.
- ▶ Eventuali altre disfunzioni attive vengono visualizzate premendo il tasto ↵.
- ▶ Avvisare il tecnico specializzato o il servizio di assistenza clienti e comunicare il codice disfunzione, il codice supplementare e il numero di identificazione del termostato.



Tab. 32 Il n. di ident. deve essere inserito dal tecnico specializzato.

Disfunzioni sul generatore di calore supplementare:

- ▶ lettura su display delle informazioni sul generatore di calore supplementare.
- ▶ Eseguire un reset del generatore di calore supplementare.
- ▶ Se non si riesce a eliminare la disfunzione, rivolgersi al tecnico specializzato.

4 Manutenzione**PERICOLO****L'impianto di riscaldamento è collegato alla corrente elettrica**

Sono possibili danni anche mortali alle persone.

- ▶ Prima di eseguire lavori all'impianto: togliere completamente l'alimentazione di corrente elettrica all'impianto.



Danni all'impianto dovuti ad utilizzo di detergente non adatto!

- ▶ Non utilizzare detergenti basici o contenenti acidi o cloro e detergenti abrasivi.

4.1 Unità interna

Ciononostante, per mantenere le prestazioni ottimali della pompa di calore, occorre eseguire alcune volte, durante l'anno, le seguenti ispezioni e manutenzioni:

- ▶ Pressione dell'impianto
- ▶ Filtro antiparticolato
- ▶ Umidità con funzionamento in raffreddamento
- ▶ Valvole di sicurezza

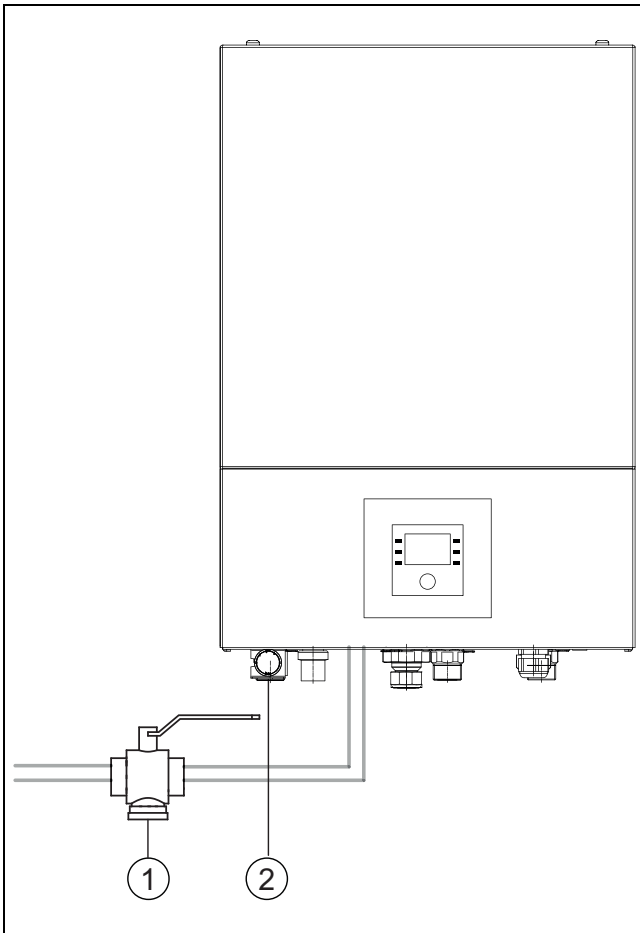

Fig. 6 Unità interna AWB

- [1] Filtro antiparticolato
- [2] Manometro

4.1.1 Controllare la pressione dell'impianto

- ▶ Controllare la pressione sul manometro.
- ▶ Se la pressione è al di sotto di 0,5 bar, aumentare lentamente la pressione nell'impianto di riscaldamento a max. 2 bar rabboccando con acqua attraverso la valvola di riempimento.
- ▶ In caso di insicurezze riguardanti la procedura da seguire, consultare l'installatore o il rivenditore dell'impianto.

4.1.2 Filtro impurità

Il filtro impedisce alle particelle e alle impurità di raggiungere la pompa di calore. Con il passare del tempo il filtro si può intasare e deve essere pulito.



Per la pulizia del filtro non occorre svuotare l'impianto. Il filtro e la valvola di intercettazione sono integrati.

Pulizia del filtro

- ▶ Chiudere la valvola (1).
- ▶ Svitare il tappo (manualmente) (2).
- ▶ Togliere il filtro e pulirlo sotto l'acqua corrente o con aria compressa.
- ▶ Rimontare il filtro. Per un corretto montaggio fare attenzione che le sporgenze di guida si adattino alle scanalature sulla valvola.

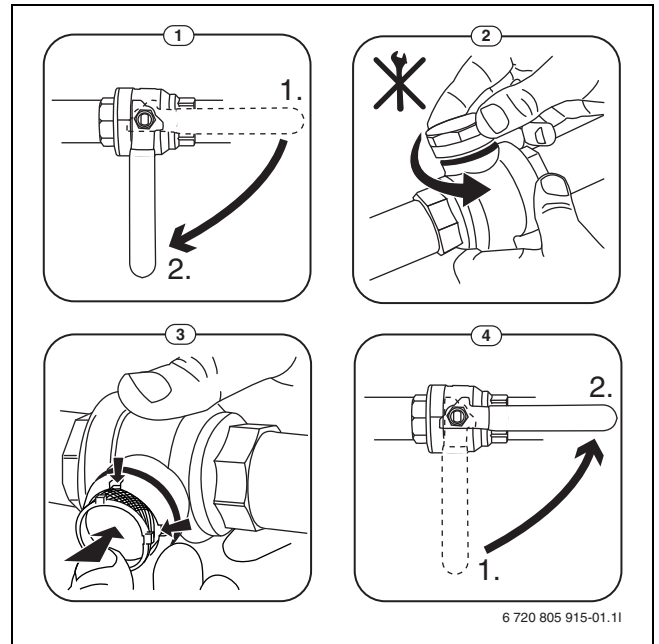

Fig. 7 Pulizia del filtro

- ▶ Avvitare nuovamente il tappo (stringere a mano).
- ▶ Aprire la valvola (4).

Controllare l'indicatore di magnetite

Dopo l'installazione e l'avviamento, controllare l'indicatore di magnetite a intervalli più frequenti. Se una quantità elevata di sporco si fissa sulla barra magnetica nel filtro del particolato e tale sporco causa allarmi frequenti associati alla mandata scadente (per es. mandata scadente o scarsa, mandata elevata o allarme HP), è necessario installare un defangatore (vedere elenco degli accessori) per evitare lo scarico regolare dell'indicatore. Dal filtro dipende inoltre la durata dei componenti della pompa di calore e delle altre parti del riscaldamento.

4.1.3 Umidità con funzionamento in raffreddamento

AVVISO

Isolamento condensazione difettoso

Umidità in prossimità dei componenti dell'impianto di riscaldamento.

- ▶ Se nelle vicinanze dei componenti dell'impianto di riscaldamento si presenta umidità o condensa, spegnere la pompa di calore e consultare il rivenditore o l'installatore.

4.1.4 Controllo delle valvole di sicurezza



Il controllo della valvola di sicurezza dovrebbe essere svolto 1-2 volte all'anno.



Dallo sbocco della valvola di sicurezza può gocciolare l'acqua. Lo sbocco della valvola di sicurezza (scarico) non deve essere chiuso o ridotto o ostruito in nessun caso.

- ▶ La valvola di sicurezza dovrebbe gocciolare solo quando viene superata la massima pressione ammessa nell'impianto di riscaldamento. Se la valvola di sicurezza gocciola con una pressione inferiore a 2 bar, consultare l'installatore.
- ▶ Lo scarico dalla valvola di sicurezza deve confluire nella tubazione di scarico.

4.2 Pompa di calore (unità esterna)

Ciononostante, per mantenere le prestazioni ottimali della pompa di calore, occorre eseguire alcune volte, durante l'anno, le seguenti ispezioni e manutenzioni:

- ▶ Involucro (rivestimento)
- ▶ Pulizia dell'evaporatore
- ▶ Neve e ghiaccio
- ▶ Pulizia della vaschetta di raccolta della condensa

4.2.1 Involucro (rivestimento)

Con il tempo si accumulano polvere ed altre particelle di sporco nella pompa di calore dell'unità esterna.

- ▶ Rimuovere sporco e foglie dalla pompa di calore utilizzando una spazzola.
- ▶ Pulire la parte esterna all'occorrenza con un panno umido.
- ▶ Eliminare le crepe e i danni eventualmente presenti sul rivestimento (mantello) con l'applicazione di antiruggine.
- ▶ Per proteggere la vernice può essere applicata comune cera per auto.

4.2.2 Evaporatore

Eventualmente rimuovere i depositi sulla superficie dell'evaporatore (ad es. polvere o sporco).



ATTENZIONE

Le lamelle di alluminio sono sottili e sensibili.

Possono quindi essere danneggiate a causa di disattenzione.

- ▶ Non utilizzare oggetti duri.
- ▶ Non pulire mai le lamelle con un panno.
- ▶ Indossare i guanti protettivi.
- ▶ Non utilizzare una pressione dell'acqua troppo elevata.

Pulizia dell'evaporatore:

- ▶ spruzzare il detergente sulle lamelle dell'evaporatore sul retro della pompa di calore.
- ▶ Risciacquare i depositi ed il detergente con acqua.



In alcune regioni il detergente non può essere scaricato nel letto di ghiaia. Se il tubo per la condensa sfocia in un letto di ghiaia:

- ▶ staccare il tubo flessibile per la condensa dal tubo di scarico prima di eseguire la pulizia.
- ▶ Raccogliere il detergente in un recipiente idoneo.
- ▶ Collegare nuovamente il tubo dell'acqua di condensazione dopo la pulizia.

4.2.3 Neve e ghiaccio

In determinate zone geografiche o con caduta di neve elevata, la neve potrebbe solidificarsi sul retro o sulla parte superiore della pompa di calore. Per evitare la formazione di ghiaccio, eliminare depositi di neve.

- ▶ Togliere la neve dalle lamelle con cura.
- ▶ Liberare la parte superiore dalla neve.
- ▶ Il ghiaccio può essere rimosso con acqua calda.

Al di sotto della pompa di calore può formarsi umidità a causa della condensa che non viene condotta nella vaschetta di raccolta della condensa. Questo è normale e non richiede misure particolari.

Se la pompa di calore dispone di una protezione acustica, può formarsi del ghiaccio. In questo caso c'è il rischio di caduta.

4.2.4 Pulizia della vaschetta di raccolta della condensa

Se sul display del termoregolatore è visualizzata la segnalazione che indica che la pompa deve essere pulita, rimuovere le impurità e il fogliame che ostacolano lo sbrinamento dalla coppa di raccolta della condensa.



AVVERTENZA

Le lamelle di alluminio dell'evaporatore sono sottili e sensibili.

Le lamelle hanno spigoli vivi. Pericolo di taglio in caso di disattenzione.

- ▶ Indossare i guanti protettivi per evitare di tagliarsi le mani.
- ▶ Procedere con cautela per non danneggiare le lamelle.

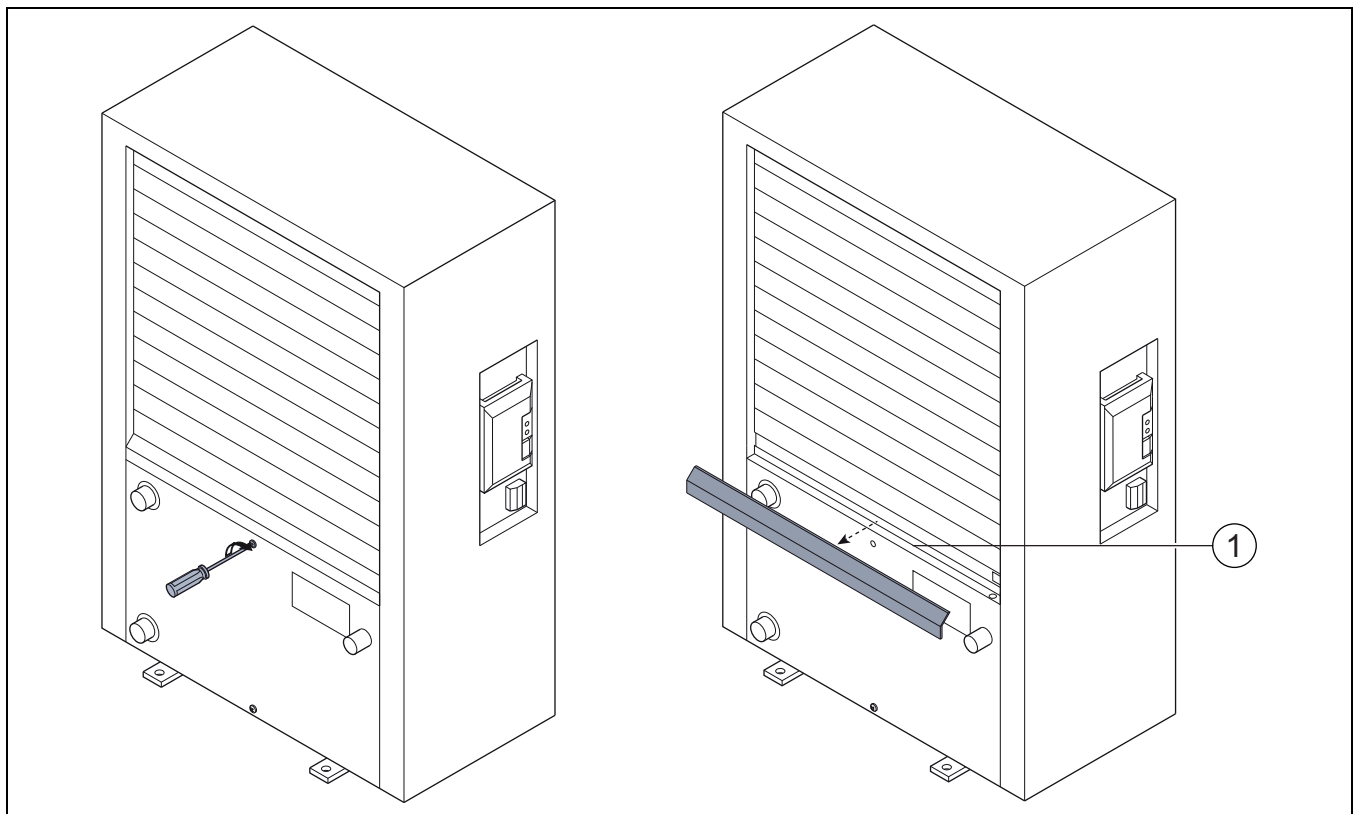

Fig. 8 Coppia di raccolta della condensa della pompa di calore

[1] Vaschetta di raccolta della condensa

4.3 Dati sul refrigerante

Questo apparecchio **contiene gas fluorurati ad effetto serra** come refrigerante. L'unità è chiusa ermeticamente. I seguenti dati sul refrigerante sono conformi ai requisiti del regolamento UE n. 517/2014 relativo ai gas fluorurati ad effetto serra.



Avviso per il gestore: se il vostro installatore rabbocca il refrigerante, egli deve riportare la quantità di riempimento supplementare e la quantità totale di refrigerante nella seguente tabella.

Denominazione dell'unità	Tipo refrigerante	Potenziale di riscaldamento globale (GWP) [kgCO ₂ eq]	CO ₂ equivalente della quantità di riempimento originale [t]	Quantità di riempimento originale [kg]	Quantità di riempimento supplementare [kg]	Quantità totale alla messa in servizio [kg]
5	R410A	2088	3,550	1,700		
7	R410A	2088	3,654	1,750		
9	R410A	2088	4,907	2,350		
13	R410A	2088	6,890	3,300		
17	R410A	2088	8,352	4,000		

Tab. 33 Dati sul refrigerante

5 Protezione ambientale e smaltimento

La protezione ambientale è un principio aziendale del gruppo Bosch. La qualità dei prodotti, il risparmio e la protezione ambientale sono per noi mete di pari importanza. Le leggi e le disposizioni per la protezione ambientale vengono rispettate severamente. Per la protezione dell'ambiente utilizziamo, considerando anche il punto di vista economico, le tecniche e i materiali migliori possibili.

Imballo

Per quanto riguarda l'imballo ci atteniamo ai sistemi di riciclaggio specifici dei rispettivi paesi, che garantiscono un ottimale riutilizzo. Tutti i materiali impiegati per gli imballi rispettano l'ambiente e sono riutilizzabili.

Apparecchi obsoleti

Gli apparecchi dismessi contengono materiali che possono essere riciclati. I componenti sono facilmente separabili. Le materie plastiche sono contrassegnate. In questo modo è possibile classificare i vari componenti e destinarli al riciclaggio o allo smaltimento.

Apparecchi elettronici ed elettrici di generazione precedente



Questo simbolo significa che il prodotto non può essere smaltito insieme agli altri rifiuti, ma deve essere conferito nelle aree ecologiche adibite alla raccolta, al trattamento, al riciclaggio e allo smaltimento dei rifiuti.

Il simbolo è valido nei Paesi in cui vigono norme sui rifiuti elettronici, ad es. la "Direttiva europea 2012/19/CE sui rifiuti di apparecchiature elettriche ed elettroniche". Tali norme definiscono nei singoli Paesi le condizioni generali per la restituzione e il riciclaggio di rifiuti di apparecchiature elettriche ed elettroniche.

Poiché gli apparecchi elettronici possono contenere sostanze pericolose, devono essere riciclati in modo responsabile per limitare il più possibile eventuali danni ambientali e pericoli per la salute umana. Il riciclaggio dei rifiuti di apparecchiature elettriche ed elettroniche contribuisce inoltre a preservare le risorse naturali.

Per maggiori informazioni sullo smaltimento ecologico dei rifiuti di apparecchiature elettriche ed elettroniche invitiamo a rivolgersi agli enti locali preposti, all'azienda di smaltimento rifiuti di competenza o al rivenditore presso il quale si è acquistato il prodotto.

Per ulteriori informazioni consultare:
www.weee.bosch-thermotechnology.com/

6 Informativa sulla protezione dei dati



Robert Bosch S.p.A., Società Unipersonale, Via M.A. Colonna 35, 20149 Milano, Italia, elabora informazioni su prodotti e installazioni, dati tecnici e di collegamento, dati di comunicazione, dati di cronologia clienti e registrazione prodotti per fornire funzionalità prodotto (art. 6 (1) sottopar. 1 (b) GDPR), per adempiere al proprio dovere di vigilanza unitamente a ragioni di sicurezza e tutela del prodotto (art. 6 (1) sottopar. 1 (f) GDPR), per salvaguardare i propri diritti in merito a garanzia e domande su registrazione di prodotti (art. 6 (1) sottopar. 1 (f) GDPR), nonché per analizzare la distribuzione dei prodotti e fornire informazioni personalizzate e offerte correlate al prodotto (art. 6 (1) sottopar. 1 (f) GDPR). Al fine di fornire servizi come vendita e marketing, gestione contratti e pagamenti, programmazione servizi hotline e data hosting possiamo commissionare e trasferire dati a fornitori di servizi esterni e/o aziende affiliate a Bosch. Talvolta, ma soltanto con adeguata garanzia di tutela, i dati personali potrebbero essere trasferiti a destinatari non ubicati nello Spazio Economico Europeo. Ulteriori informazioni sono disponibili su richiesta. Può rivolgersi al Titolare del trattamento dei dati presso Data Protection Officer, Information Security and Privacy (C/ISP), Robert Bosch GmbH, Postfach 30 02 20, 70442 Stoccarda, GERMANIA.

Ha il diritto di opporsi in qualsiasi momento al trattamento dei dati personali in base all'art. 6 (1) sottopar. 1 (f) GDPR in riferimento alla sua situazione in particolare o in caso di utilizzo a fini di direct marketing. Per esercitare tali diritti ci contatti tramite **DPO@bosch.com**. Segua il Codice QR per ulteriori informazioni.

7 Termini tecnici

Pompa di calore (unità esterna)

Costituisce il generatore di calore centrale. Viene collocato all'aperto. Denominazione alternativa: unità esterna. Include il circuito di raffreddamento. Dall'unità esterna l'acqua riscaldata o raffreddata viene condotta nel modulo della pompa di calore (unità interna).

Unità interna

Viene posata nell'edificio e distribuisce il calore proveniente dall'unità esterna all'impianto di riscaldamento o al bollitore d'acqua calda sanitaria. Contiene l'unità di servizio e la pompa nella linea del vettore di calore verso l'unità esterna.

Impianto di riscaldamento

Indica tutta l'installazione, composta da pompa di calore, modulo della pompa di calore, bollitore d'acqua calda sanitaria, sistema di riscaldamento e accessori.

Sistema riscaldamento

Comprende il generatore di calore, l'accumulo, i radiatori, il riscaldamento a pavimento o i ventilconvettori o una combinazione di questi elementi, se l'impianto di riscaldamento è composto da più circuiti di riscaldamento.

Circuito di riscaldamento

La parte dell'impianto di riscaldamento che distribuisce il calore nei diversi ambienti. Composto da tubazioni, pompa e radiatori, tubi flessibili del riscaldamento a pavimento o ventilconvettori. All'interno di un circuito è possibile solo una delle alternative indicate. Se l'impianto di riscaldamento dispone tuttavia ad esempio di due circuiti, possono essere installati su uno i radiatori e sull'altro il riscaldamento a pavimento. I circuiti di riscaldamento possono essere eseguiti di tipo diretto o di tipo miscelato (con valvola miscelatrice).

Acqua di riscaldamento/acqua calda sanitaria

Se nell'impianto è collegata l'acqua calda, allora viene fatta una distinzione tra acqua di riscaldamento ed acqua calda sanitaria. L'acqua di riscaldamento viene condotta ai radiatori o al riscaldamento a pavimento. Con l'acqua calda sanitaria vengono alimentati doccia e rubinetti dell'acqua.

Se nell'impianto è presente un bollitore di ACS, l'unità di servizio passa dal funzionamento di riscaldamento a quello ACS, in modo da garantire il massimo comfort possibile. Alla produzione d'acqua calda sanitaria o al funzionamento in riscaldamento può essere assegnata la priorità attraverso la selezione di un'opzione nell'unità di servizio.

Circuito di riscaldamento senza valvola miscelatrice

In un circuito di riscaldamento diretto, la temperatura all'interno del circuito viene comandata esclusivamente dall'energia proveniente dal generatore di calore.

Circuito di riscaldamento miscelato

In un circuito di riscaldamento miscelato, la valvola miscelatrice mescola acqua di ritorno dal circuito con l'acqua proveniente dalla pompa di calore. Così i circuiti di riscaldamento con valvola miscelatrice possono essere messi in funzione con una temperatura inferiore rispetto ai comuni impianti di riscaldamento, ad es. per separare i riscaldamenti a pavimento, che lavorano a basse temperature, dai radiatori, che necessitano di temperature più elevate.

Valvola miscelatrice

La miscelatrice è una valvola regolabile in continuo, che miscela l'acqua di ritorno fredda con l'acqua calda dal generatore di calore per raggiungere una determinata temperatura. La valvola miscelatrice può trovarsi in un circuito di riscaldamento o in un modulo pompa di calore per il generatore di calore supplementare esterno.

Valvola a 3 vie

La valvola a 3 vie distribuisce l'energia termica ai circuiti di riscaldamento o al bollitore d'acqua calda sanitaria. Dispone di due posizioni fisse, in modo che il riscaldamento e la produzione d'acqua calda sanitaria non possano aver luogo contemporaneamente. Questo è al contempo il tipo di funzionamento più efficace, in quanto l'acqua calda sanitaria viene sempre riscaldata ad una determinata temperatura, mentre la temperatura di riscaldamento viene adattata continuamente in base alla temperatura dell'aria esterna.

Generatore di calore supplementare esterno (extra)

L'unità di riscaldamento ausiliario esterno è un generatore di calore separato, collegato tramite tubazioni all'unità interna. Il calore prodotto dall'unità di riscaldamento ausiliario esterno viene regolato da una valvola miscelatrice. Per questo viene definita anche come unità di riscaldamento ausiliario con valvola miscelatrice. L'unità di termoregolazione comanda l'accensione e lo spegnimento della resistenza in base al fabbisogno termico presente. I generatori di calore sono caldaie elettriche, a gasolio o a gas.

Circuito del vettore termico

È la parte dell'impianto di riscaldamento, che trasporta il calore dall'unità esterna all'unità interna.

Circuito di raffrescamento

È la parte principale dell'unità esterna, che recupera energia dall'aria esterna e che la rilascia come calore al circuito del vettore termico. Composto da evaporatore, compressore, condensatore e valvola di espansione. Nel circuito di raffrescamento circola il refrigerante.

Evaporatore

Scambiatore di calore tra aria e refrigerante. L'energia dall'aria, che viene aspirata dall'evaporatore, porta il refrigerante ad ebollizione, che diventa così gassoso.

Compressore

Muove il refrigerante attraverso il circuito di raffrescamento dall'evaporatore al condensatore. Aumenta la pressione del refrigerante gassoso. Con pressione in aumento aumenta anche la temperatura.

Condensatore

Scambiatore di calore tra refrigerante nel circuito di raffrescamento e acqua nel circuito del liquido termovettore. Durante il trasferimento di calore scende la temperatura nel refrigerante, che passa allo stato di aggregazione liquido.

Valvola di espansione

Riduce la pressione del refrigerante dopo l'uscita dal condensatore. Poi il refrigerante viene ricondotto nell'evaporatore dove il processo ricomincia nuovamente.

Inverter

Si trova nell'unità esterna e permette il controllo del numero di giri del compressore in base al rispettivo fabbisogno termico.



Fase di attenuazione

Un periodo di tempo durante il funzionamento temporizzato con il tipo di esercizio **attenuazione**.

Funzionamento con gestione ad orari

Il riscaldamento viene riscaldato secondo il programma orario e viene commutato tra le modalità operative in modo automatico.

Fase di funzionamento

Le fasi di funzionamento in riscaldamento sono: **riscaldamento** e **attenuazione**. Sono rappresentate con i simboli  e .

Le fasi di funzionamento per la produzione di acqua calda sanitaria sono: **Comodità**, **Eco** e **Eco+**. Una temperatura può essere impostata per ogni fase di funzionamento (eccetto per **Off**).

Protezione antigelo

In base alla protezione antigelo selezionata, se la temperatura esterna e/o ambiente scende al di sotto di una determinata soglia critica, si attiva l'unità esterna. La protezione antigelo impedisce il congelamento dell'impianto.

Temperatura ambiente desiderata

La temperatura ambiente voluta dall'impianto di riscaldamento. Può essere impostata individualmente.

Impostazioni di fabbrica

Valori memorizzati stabilmente nell'unità di servizio che sono sempre disponibili e che in caso di necessità possono essere ripristinati.

Fase di riscaldamento

Un periodo di tempo durante il funzionamento temporizzato con il tipo di funzionamento **riscaldamento**.

Sicurezza per i bambini

Le impostazioni nella visualizzazione standard e nel menu possono essere modificate solo se è disattivata la sicurezza per i bambini (blocco tasti).

Dispositivo/valvola miscelatrice

Componente che garantisce automaticamente che l'acqua calda nel punto di prelievo sia erogata al massimo con la temperatura impostata per la valvola miscelatrice.

Funzionamento normale

In funzionamento normale il funzionamento automatico (il programma orario per il riscaldamento) non è attivo e il riscaldamento viene regolato continuamente sulla temperatura impostata per il funzionamento normale.

Locale di riferimento

Il locale di riferimento è il locale dell'appartamento in cui è installato il termoregolatore d'ambiente. La temperatura ambiente in questa stanza serve come grandezza di riferimento per il circuito di riscaldamento associato (che può comprendere diverse stanze o la casa intera, quando è presente un solo circuito).

Orario di commutazione

Una determinata ora in cui la temperatura di riscaldamento deve essere aumentata o ridotta, per esempio. Un orario di commutazione è parte fondamentale di un programma orario.

Temperatura durante una fase di funzionamento

Una temperatura che viene assegnata a una fase di funzionamento. La temperatura è regolabile. Osservare le spiegazioni del tipo di funzionamento.

Temperatura di mandata

La temperatura che l'acqua calda sanitaria nel circuito di riscaldamento mantiene dalla fonte di calore fino ai radiatori o all'impianto di riscaldamento a pannelli radianti.

Bollitore ad accumulo d'acqua calda sanitaria

Un bollitore di acqua calda accumula in grandi quantità l'acqua potabile riscaldata. In questo modo è disponibile sufficiente acqua calda nel punto di prelievo (ad es. rubinetto dell'acqua).

Programma orario per riscaldamento

Questo programma orario esegue la variazione automatica tra le fasi di funzionamento secondo i tempi di commutazione stabiliti.

8 Panoramica Menu principale

Questa è una panoramica di tutte le possibili voci del menu. In ogni installazione sono visualizzati soltanto i menu dei moduli o componenti installati.

Riscaldamento o Riscald./raffresc.

- Modalità operativa
- Impostazioni temperatura
 - Riscald.
 - Attenuazione
 - Funzionam. ottimizzato
 - Raffr.
- Programma orario
 - Attivare programma orario
 - Mio programma orario 1
 - Ripristinare progr.
 - Mio programma orario 2
 - Ripristinare progr.
 - Rinominare il prog. orario
- Commutazione estate/inverno
 - Riscaldamento
 - Funzionamento estivo da
 - Modalità operativa
 - Funzione raffred. da
- Esercizio alternato ACS
 - Esercizio alternato ACS on
 - Precedenza ACS per
 - Precedenza risc. per

Acqua calda sanitaria

- Modalità operativa
- Programma orario
 - Mio prog. orario ACS.
 - Ripristinare progr.
- ACS extra
 - Avvia adesso
 - Interrompere adesso
 - Temperatura
 - Durata
- Disinf. termica autom.
 - Avvio
 - Avvia adesso
 - Interrompere adesso
 - Temperatura
 - Giorno della settimana
 - Ora
- Esercizio alternato ACS
 - Esercizio alternato ACS on
 - Precedenza ACS per
 - Precedenza risc. per
- Ricircolo
 - Modalità operativa
 - Frequenza di avviamento
 - Mio prog. orario ricircolo (programma orario ricircolo)
 - Ripristinare progr. (reset programma orario ricircolo)

Ventilazione

- Modalità operativa
- Programma orario
- Resettare prog. orario (Ripristino programma orario)
- Umidità dell'aria
- Qualità dell'aria
- Bypass
- Regol. temp. aria di adduz.
- Temp aria add Batt Prerisc (Temperatura dell'aria di alimentazione post-riscaldatore)
- Durata utile del filtro
- Confer. sostit. filtri
- Rinominare zona di ventilazione

Piscina

- Attivare riscald. piscina
- Temperatura piscina
- Abilitare risc. supp. pisc.

Progr. orario risc. suppl.

- Progr.or. risc. suppl. inser.
- Mio programma orario
- Ripristino prog. orar.
- Progr. orario t. est. min.

Ferie

Sistema ibrido

- Rapporto energia/prezzo

Smart Grid

- Riscald.
 - Aumento selezione
 - Aumento forzato
- Acqua calda sanitaria
 - Aumento selezione

Impianto fotovoltaico

- Aumento riscaldamento
- Aumento acqua calda san.
- Attenuazione raffred.
- Raffresc. solo con FV
- Potenza max. per compr.

Gestore di energia

- Aumento riscaldamento
- Raffresc. con GE

Impostazioni

- Lingua
- Formato ora
- Ora
- Formato data
- Data [GG.MM]
- Comm. orario automatica
- Contrasto display

- Segnale acust. bloccato
 - Segnale acust. bloccato
 - Segn. acust. blocc. da
 - Segn. acust. bloc. fino a
 - Temp. ACS ridotta
 - Correzione temp. ACS
 - Correzione orario
 - Visual. standard
 - Password internet
 - Internet
 - Creare il collegamento
 - Eliminare la connessione
 - Funzionamento silenzioso
 - Funzionamento silenzioso
 - Funzion. silenzioso da
 - Funzion. silenzioso fino a
 - Temperatura esterna min.
 - Reset
 - Reset impostazione
-

9 Panoramica Info

Questa è una panoramica di tutte le possibili informazioni. In ogni installazione sono visualizzati soltanto le informazioni dei moduli o componenti installati.

Riscaldamento o Riscald./raffresc.

- Tipo di funz. riscald./raff.
- Temp. amb. impostata (temperatura nominale ambiente)
- Temp. amb. misurata (temperatura aria ambiente misurata)
- Temp. mand. misurata (temperatura di mandata misurata)

Acqua calda sanitaria

- Temperatura impost. (temperatura nominale dell'acqua calda sanitaria)
- Temperatura misurata (temperatura dell'acqua calda sanitaria misurata)

Acqua calda sanitaria (Stazione acqua fredda)

Ventilazione

- Modalità operativa
- Temp. est. aria
- Temp. aria aliment.
- Temp. aria ripresa
- Temp. aria esausta smalt.
- Temp aria add Batt Prerisc (Temperatura dell'aria di alimentazione riscaldamento)
- Umid. aria di ripr.
- Qual. aria di ripr.
- Um. aria t.reg. amb.
- Umid. aria amb.
- Qual. aria amb.
- Bypass
- Durata residua del filtro

Piscina

- Temp.nom. piscina
- Temp. att. piscina

Dati funz.

- Ore funz. comando
- Consumo ener. risc.suppl.
- Ore es. compressore risc.
- Ore funz. compress. raffr.
- Ore es. compressore ACS
- Ore di es. compr. piscina
- Numero avvii riscald.
- Numero avvii raffres.
- Numero avvii ACS
- Numero avvii piscina

Consumo energ.

- Totale
- Riscald. elettr. suppl.
 - Totale
 - Riscaldamento
 - Acqua calda sanitaria
 - Piscina
- Compressore
 - Totale
 - Riscaldamento
 - Acqua calda sanitaria
 - Raffredd.
 - Piscina
- 24h: corrente ventilazione
- 30d: corrente ventilaz.

Energia fornita

- Energia fornita totale
- Energia fornita riscaldam.
- Energia fornita ACS
- Comp. raffredd. energia
- Energia fornita piscina

Solare

- Sonda solare
- Rendim. solare

Temperatura esterna

- Andamento della temp. esterna
- Temperatura esterna
- Temperatura esterna radio

Internet

- Collegamento IP
- Collegamento server
- Rete connessa
- Indirizzo IP
- Vers. SW
- Dati di login
- Indirizzo MAC

Info sistema (Sono visualizzati solo valori limite attive, altrimenti il menu è vuoto)

- Stato della pompa di cal.
 - Compr. off. Trop. fred.
 - Compr. off. Trop. caldo
 - Temp.max. ingresso aria
 - Temp.min. ingresso aria
 - Modo raffr.off. Trop. fred.
 - Modo raffr.off. Trop. caldo
 - Max. temp.raggiunta
 - Circ. cal. off: Bassa T.M.
 - Fase di riscaldamento
 - Max. temp. risc. suppl.
 - Eser. antibloccaggio
 - Portata acqua risc. insuff.
- Stato circ. refrigerante
- Potenza compressore
- Stato risc. suppl.
- Potenza risc. elet. sup.
- Stato risc. sup. con misc.
 - Generatore cal. supplem.
 - Valvola di miscelazione
- Riscaldatore elettr. ACS
- Blocco EVU
- Impianto fotovoltaico
- Smart grid
- Funzionamento attuale
- Coeff. prestazione gen. cal

