



Istruzioni per l'uso

Caldaia a gas a condensazione

Condens 5300i WT

GC5300iWT 24/48 23

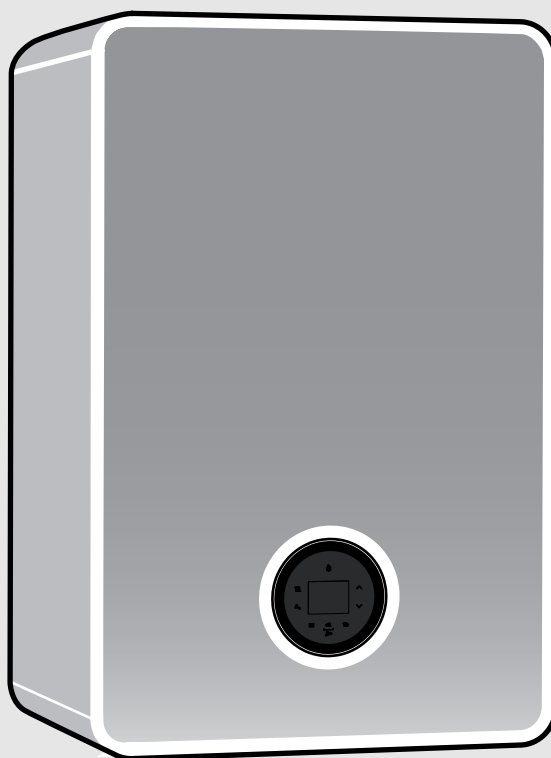

Indice

| | | |
|-----------|---|-----------|
| 1 | Significato dei simboli e avvertenze di sicurezza | 2 |
| 1.1 | Significato dei simboli | 2 |
| 1.2 | Avvertenze di sicurezza generali | 2 |
| 2 | Descrizione del prodotto | 4 |
| 2.1 | Dichiarazione di conformità | 4 |
| 2.2 | Informazioni in Internet sul prodotto | 4 |
| 2.3 | Visualizzazione dei dati energetici | 4 |
| 3 | Utilizzo | 4 |
| 3.1 | Accensione/spengimento dell'apparecchio | 4 |
| 3.2 | Panoramica del pannello di comando | 5 |
| 3.3 | Indicazioni del display | 5 |
| 3.4 | Tasto Riscaldamento | 5 |
| 3.4.1 | Impostare la massima temperatura dell'acqua di riscaldamento | 5 |
| 3.4.2 | Impostazione dell'esercizio estivo | 5 |
| 3.5 | Tasto Acqua Calda Sanitaria | 6 |
| 3.5.1 | Impostazione della temperatura dell'acqua calda sanitaria | 6 |
| 3.5.2 | Spegnimento della produzione di acqua calda sanitaria | 6 |
| 3.6 | Tasto eco | 6 |
| 3.7 | Funzionamento manuale | 6 |
| 4 | Disinfezione termica | 6 |
| 5 | Key (accessorio) | 7 |
| 6 | Indicazioni per il risparmio energetico | 7 |
| 7 | Disfunzioni | 8 |
| 7.1 | Apertura/chiusura del rubinetto del gas | 8 |
| 7.2 | Reset disfunzioni | 8 |
| 8 | Manutenzione | 8 |
| 9 | Protezione ambientale e smaltimento | 9 |
| 10 | Informativa sulla protezione dei dati | 10 |
| 11 | Termini tecnici | 10 |
| 12 | Open Source Software | 10 |
| 12.1 | List of used Open Source Components | 10 |
| 12.2 | Used Commercial Source Components | 10 |
| 12.2.1 | This product contains software developed and licensed by SEGGER Software GmbH | 10 |
| 12.3 | Appendix - License Text | 11 |
| 12.3.1 | BSD (Three Clause License) | 11 |
| 12.3.2 | MCD-ST Liberty Software License Agreement v2 | 11 |

1 Significato dei simboli e avvertenze di sicurezza

1.1 Significato dei simboli

Avvertenze di sicurezza generali

Nelle avvertenze le parole di segnalazione indicano il tipo e la gravità delle conseguenze che possono derivare dalla non osservanza delle misure di sicurezza.

Di seguito sono elencate e definite le parole di segnalazione che possono essere utilizzate nel presente documento:

PERICOLO

PERICOLO significa che succederanno danni gravi o mortali alle persone.

AVVERTENZA

AVVERTENZA significa che possono verificarsi danni alle persone da gravi a mortali.

ATTENZIONE

ATTENZIONE significa che possono verificarsi danni lievi o medi alle persone.

AVVISO

AVVISO significa che possono verificarsi danni a cose.

Informazioni importanti



Informazioni importanti che non comportano pericoli per persone o cose vengono contrassegnate dal simbolo info mostrato.

1.2 Avvertenze di sicurezza generali

Informazioni per il gruppo di destinatari

Le presenti istruzioni per l'uso sono rivolte al gestore dell'impianto di riscaldamento.

Osservare le indicazioni riportate in tutte le istruzioni. La mancata osservanza delle indicazioni può causare lesioni alle persone e/o danni materiali fino ad arrivare al pericolo di morte.

- ▶ Leggere le istruzioni per l'uso (generatore di calore, regolatore del riscaldamento ecc.) prima dell'utilizzo e conservarle.
- ▶ Rispettare le avvertenze e gli avvisi di sicurezza.
- ▶ Utilizzare il generatore di calore soltanto con il mantello montato e chiuso.

Utilizzo conforme alle indicazioni

Il prodotto può essere utilizzato solo in sistemi di riscaldamento e di produzione dell'acqua calda sanitaria chiusi per il riscaldamento dell'acqua di riscaldamento e la produzione di acqua calda sanitaria.

L'apparecchio non è progettato per altri usi. Gli eventuali danni che ne derivassero sono esclusi dalla garanzia.

Comportamento in caso di odore di prodotti della combustione

In presenza di gas esiste il rischio di esplosione. In caso di odore di gas, attenersi alla seguente condotta.

- ▶ Evitare la formazione di fiamme o scintille:
 - non fumare, non utilizzare accendini o fiammiferi;
 - non azionare interruttori elettrici, non estrarre spine o connettori elettrici di nessun tipo.
 - utilizzare telefoni fissi e cellulari.

- ▶ Bloccare l'alimentazione di gas sul dispositivo principale di intercettazione o sul contatore del gas.
- ▶ Aerare il locale aprendo porte e finestre.
- ▶ Avvisare tutti gli inquilini e abbandonare l'edificio.
- ▶ Impedire l'accesso all'edificio a terzi.
- ▶ Al di fuori dell'edificio: chiamare i vigili del fuoco, la polizia e l'azienda erogatrice di gas.

⚠ Pericolo di morte da avvelenamento con prodotti della combustione

Pericolo di morte in presenza di fuoriuscite di gas combustibili.

▶ Non è consentito modificare i componenti del condotto di evacuazione gas combustibili.

Se le tubazioni di scarico dei gas combustibili sono danneggiate o non a tenuta o in caso di odore di gas combustibili, attenersi alla seguente condotta.

- ▶ Spegnerne il generatore di calore.
- ▶ Aprire porte e finestre.
- ▶ avvisare tutti gli inquilini e abbandonare immediatamente l'edificio.
- ▶ Impedire l'accesso all'edificio a terzi.
- ▶ Informare un'azienda specializzata autorizzata e qualificata.
- ▶ Far eliminare i difetti.

⚠ Pericolo di morte dovuto a monossido di carbonio

Il monossido di carbonio (CO) è un gas velenoso che viene prodotto, tra l'altro, nella combustione incompleta di combustibili fossili come petrolio, gas o combustibili solidi.

I pericoli insorgono quando il monossido di carbonio fuoriesce dall'impianto a causa di una disfunzione o di una perdita e si accumula inosservato in ambienti interni.

Il monossido di carbonio è invisibile, insapore e inodore.

Per evitare pericoli dovuti al monossido di carbonio:

- ▶ far eseguire, da un'azienda specializzata autorizzata, l'ispezione regolare e la manutenzione dell'impianto.
- ▶ Utilizzare i rilevatori di CO che avvisano tempestivamente in caso di fuoriuscita di CO.
- ▶ In caso di sospetta fuoriuscita di CO:
 - avvisare tutti gli inquilini e abbandonare immediatamente l'edificio.
 - Informare un'azienda qualificata e autorizzata.
 - Far eliminare i difetti.

⚠ Ispezione, pulizia e manutenzione

Il gestore dell'impianto è responsabile della sicurezza e della compatibilità ambientale dell'impianto di riscaldamento.

La mancata o inadeguata ispezione, pulizia e manutenzione può causare danni alle persone, esponendole al pericolo di morte, e danni a cose.

Consigliamo di stipulare un contratto di ispezione annuale e di pulizia e manutenzione in base alle necessità con un'azienda specializzata autorizzata.

- ▶ Fare eseguire i lavori solo a un'azienda specializzata autorizzata.
- ▶ Far eseguire l'ispezione dell'impianto di riscaldamento almeno una volta all'anno da un'azienda specializzata autorizzata.
- ▶ Far eseguire tempestivamente i lavori di pulizia e manutenzione necessari.
- ▶ Far rimuovere immediatamente i difetti riscontrati sull'impianto di riscaldamento, indipendentemente dalla scadenza dell'ispezione annuale.

⚠ Conversione e riparazioni

Modifiche non conformi sul generatore di calore o su altre parti dell'impianto di riscaldamento possono portare a lesioni alle persone e/o a danni alle cose.

- ▶ Fare eseguire i lavori solo a una ditta specializzata autorizzata e qualificata.
- ▶ Non rimuovere mai il rivestimento del generatore di calore.
- ▶ Non apportare modifiche al generatore di calore o ad altre parti dell'impianto di riscaldamento.
- ▶ Mai chiudere lo scarico delle valvole di sicurezza. Impianti di riscaldamento con generatore di calore e bollitore sanitario: durante il riscaldamento l'acqua può fuoriuscire dalla valvola di sicurezza del bollitore d'acqua calda sanitaria.

⚠ Funzionamento dipendente dall'aria del locale

Il locale di posa deve essere sufficientemente areato se il generatore di calore aspira aria comburente dal locale.

- ▶ Non chiudere né rimpicciolire le aperture di aerazione e disaerazione di porte, finestre e pareti.
- ▶ Accertarsi di rispettare i requisiti di ventilazione in accordo con un tecnico specializzato:
 - in caso di modifiche costruttive (ad es. sostituzione di porte e finestre)
 - in caso di montaggio successivo di apparecchi con conduzione dell'aria di scarico verso l'esterno (ad es. ventilatori aria di ripresa, ventilatori da cucina o condizionatori).

⚠ Aria comburente/aria ambiente

L'aria nel locale di posa deve essere priva di sostanze infiammabili o aggressive dal punto di vista chimico.

- ▶ Non utilizzare o stoccare vicino al generatore di calore materiali facilmente infiammabili o esplosivi (carta, benzina, diluenti, pitture ecc.).
- ▶ Non utilizzare o stoccare vicino al generatore di calore sostanze corrosive (solventi, colle, detergenti contenenti cloro ecc.).

⚠ Danni materiali dovuti al gelo

Se l'impianto di riscaldamento non si trova in un ambiente protetto dal gelo e non è in funzione potrebbe gelare. Con funzionamento estivo o con funzionamento di riscaldamento bloccato vi è solo la protezione anti-gelo dell'apparecchio.

- ▶ Se possibile, lasciare l'impianto di riscaldamento sempre inserito e impostare la temperatura di mandata su almeno 30 °C
- oppure-**
- ▶ Far svuotare dal punto più basso dell'impianto le condutture di riscaldamento e quelle dell'acqua potabile da un tecnico specializzato.
- o-**
- ▶ Far miscelare da un tecnico specializzato l'antigelo nell'acqua di riscaldamento e far svuotare il circuito dell'acqua calda sanitaria.
- ▶ Ogni 2 anni far controllare che sia ancora presente l'antigelo necessario.

⚠ Sicurezza degli apparecchi elettrici per l'uso domestico ed utilizzi similari

Per evitare pericoli derivanti da apparecchi elettrici, valgono le seguenti direttive secondo CEI EN 60335-1:

«Questo apparecchio può essere utilizzato da bambini a partire dagli 8 anni in su di età, e da persone con ridotte capacità fisiche, sensoriali o mentali o con esperienza e conoscenza inadeguate, solo se sono supervisionati o se sono stati istruiti sull'utilizzo sicuro dell'apparecchio e se hanno compreso i pericoli derivanti da esso. I bambini non devono giocare con l'apparecchio. La pulizia e la manutenzione non devono essere eseguite da bambini senza supervisione.»

«Se viene danneggiato il cavo di alimentazione alla rete, questo deve essere sostituito dal produttore, dal suo servizio di assistenza clienti o da una persona parimenti qualificata, al fine di evitare pericoli.»

2 Descrizione del prodotto

2.1 Dichiarazione di conformità

Questo prodotto soddisfa, per struttura e funzionamento, le disposizioni europee e nazionali vigenti ed integrative.

 Con la marcatura CE si dichiara la conformità del prodotto con tutte le disposizioni di legge UE da utilizzare, che prevede l'applicazione di questo marchio.

Il testo completo della dichiarazione di conformità è disponibile su Internet: www.bosch-clima.it.

2.2 Informazioni in Internet sul prodotto

Collaboriamo attivamente con voi, fornendovi informazioni sul vostro prodotto orientate alla situazione. Vi invitiamo quindi ad approfittare delle informazioni che mettiamo a vostra disposizione sulle nostre pagine Internet. L'indirizzo Internet è reperibile sul retro di queste istruzioni.

2.3 Visualizzazione dei dati energetici

I dati energetici visualizzati su un accessorio abbinabile collegato, ad es. un termoregolatore (unità di servizio), sono valori stimati sulla base dei dati interni dell'apparecchio.

In condizioni reali, sono molti i fattori che influiscono sul consumo energetico. Per questo motivo, i dati energetici visualizzati possono discostarsi dai valori di un contatore di energia.

Questi valori sono forniti solo a scopo orientativo e possono essere utilizzati, ad esempio, per una comparazione relativa del consumo energetico tra giorni/settimane/mesi diversi.

Non sono adatti come base di calcolo.

3 Utilizzo

Queste istruzioni per l'uso descrivono le modalità di utilizzo della caldaia a gas a condensazione. A seconda del termoregolatore utilizzato, l'impostazione di comando di alcune funzioni può essere differente dalla presente descrizione. Osservare quindi anche le istruzioni d'uso del termoregolatore del riscaldamento.

3.1 Accensione/spengimento dell'apparecchio

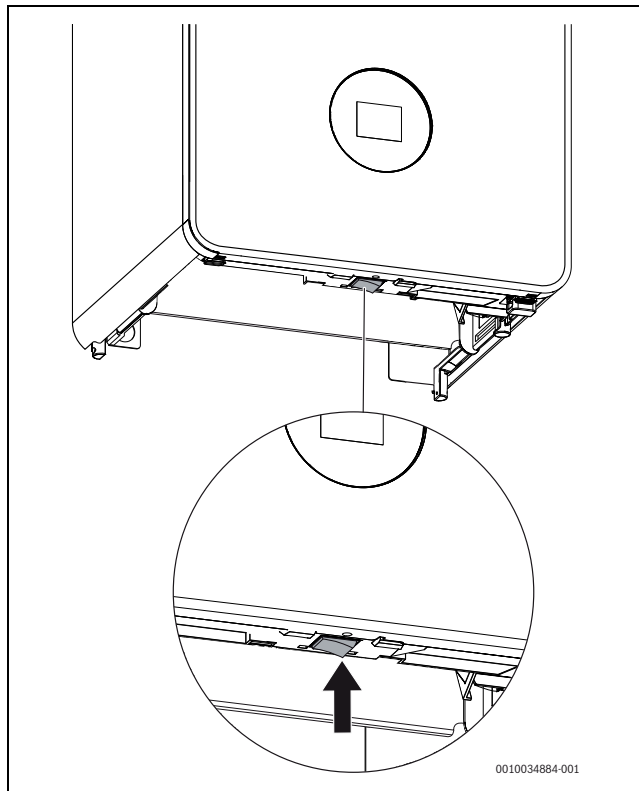



Fig. 1 Interruttore On/Off

Accensione

- Accendere l'apparecchio dall'interruttore On/Off.



Se sul display compare  alternativamente alla temperatura di mandata, l'apparecchio rimane per 15 minuti nel modo riscaldamento alla potenza termica minima, per riempire il sifone per la condensa nell'apparecchio.

Spegnimento

AVVISO

Danni all'impianto causati dal gelo!

Dopo un lungo periodo di tempo l'impianto di riscaldamento potrebbe gelare (ad es. a causa di un guasto della rete elettrica, o ad un distacco della tensione di alimentazione o con l'interruzione dell'alimentazione del combustibile o di un guasto della caldaia ecc.).

- Accertarsi che l'impianto di riscaldamento sia sempre in funzione (specialmente con pericolo di gelo).



Se l'apparecchio è spento la protezione antibloccaggio non è attiva. La protezione antibloccaggio evita il blocco del circolatore riscaldamento e della valvola a 3 vie dopo lunghi periodi di pausa.

- Spegnerne l'apparecchio dall'interruttore on/off (→ fig. 1).

3.2 Panoramica del pannello di comando

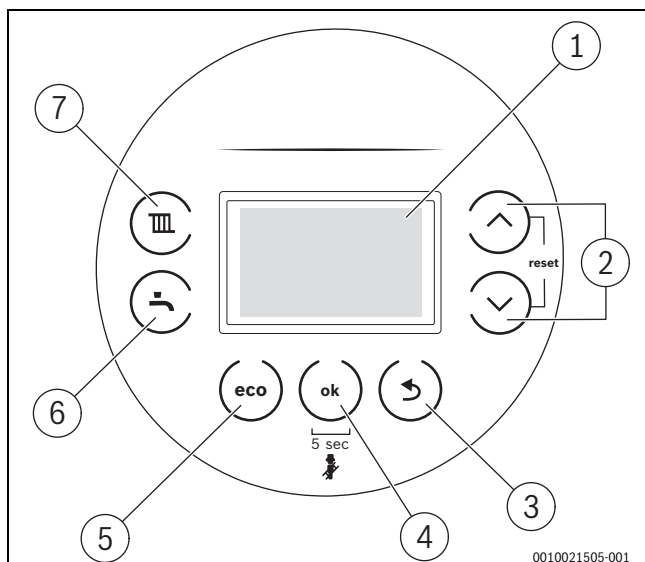

Fig. 2 Pannello di comando

- [1] Display
- [2] Tasti ▼ e ▲
- [3] Tasto ↻
- [4] Tasto ok/pressione riscaldamento
- [5] Tasto eco
- [6] Tasto Acqua Calda Sanitaria
- [7] Tasto Riscaldamento

3.3 Indicazioni del display

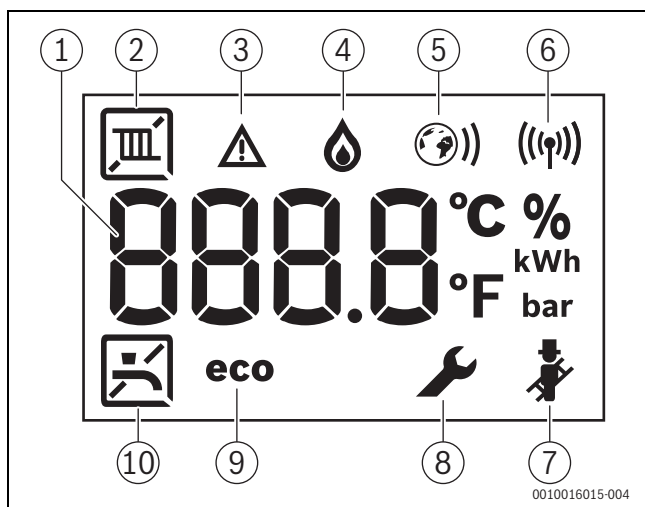

Fig. 3 Indicazioni del display

- [1] Display digitale
- [2] Funzionamento in riscaldamento
- [3] Avviso di disfunzione
- [4] Funzionamento bruciatore
- [5] Connessione Internet
- [6] Collegamento radio
- [7] Modalità spazzacamino
- [8] Modalità di servizio
- [9] Funzionamento eco attivo
- [10] Produzione di acqua calda sanitaria

3.4 Tasto Riscaldamento

3.4.1 Impostare la massima temperatura dell'acqua di riscaldamento

La temperatura dell'acqua di riscaldamento è impostata attraverso la temperatura di mandata.



Per gli impianti di riscaldamento a pannelli radianti rispettare la temperatura di mandata massima ammessa.

- ▶ premere il tasto riscaldamento . La temperatura di mandata impostata lampeggia.
- ▶ Per impostare la temperatura di mandata desiderata (→ tab. 1), premere il tasto ▲ o ▼. L'impostazione viene applicata dopo 5 s o dopo aver premuto il tasto **ok**.

| Temperatura di mandata | Esempio di applicazione |
|------------------------|---|
| ca. 50 °C | Impianto di riscaldamento a pannelli radianti |
| ca. 75 °C | Riscaldamento a radiatori |
| ca. 82 °C | Riscaldamento con termoconvettori |

Tab. 1 Temperatura massima di mandata

3.4.2 Impostazione dell'esercizio estivo

In funzionamento estivo il circolatore di riscaldamento e quindi il riscaldamento sono spenti. L'approvvigionamento di acqua calda sanitaria nonché l'alimentazione elettrica del sistema di regolazione restano attivi.

Impostazione della funzione estiva:

- ▶ premere il tasto riscaldamento .
- ▶ Premere il tasto ▼ finché sul display non compare **OFF**. L'impostazione viene applicata dopo 5 s o dopo aver premuto il tasto **ok**. Nel display viene visualizzato .

Disattivazione della funzione estiva:

- ▶ premere il tasto riscaldamento .
- ▶ Impostare con il tasto ▲ la temperatura di mandata massima desiderata. L'impostazione viene applicata dopo 5 s o dopo aver premuto il tasto **ok**. Nel display viene visualizzato .

Per ulteriori informazioni, consultare le istruzioni per l'uso del termoregolatore del riscaldamento utilizzato.

3.5 Tasto Acqua Calda Sanitaria

3.5.1 Impostazione della temperatura dell'acqua calda sanitaria



AVVERTENZA

L'acqua calda può provocare gravi ustioni!

- ▶ In caso di modifica della temperatura dell'acqua calda sanitaria massima, fare attenzione al pericolo di ustioni.
-
- ▶ Premere il tasto Acqua Calda Sanitaria . Viene visualizzata la temperatura dell'acqua calda sanitaria impostata.
 - ▶ Impostare la temperatura desiderata per l'acqua calda sanitaria con il tasto ▲ o ▼. L'impostazione viene applicata dopo 5 s o dopo aver premuto il tasto **ok**.

Procedure con acqua calcarea



Per evitare un deposito di calcare elevato e la conseguente esigenza di assistenza:



con acqua calcarea con grado di durezza ($\geq 15^\circ \text{dH} / 27^\circ \text{fH} / 2,7 \text{ mmol/l}$):

- ▶ Impostare la temperatura dell'acqua calda sanitaria al di sotto di 55°C .

3.5.2 Spegnimento della produzione di acqua calda sanitaria

- ▶ Premere il tasto Acqua Calda Sanitaria .
- ▶ Premere il tasto ▼ finché sul display non compare **OFF**. L'impostazione viene applicata dopo 5 s o dopo aver premuto il tasto **ok**. Nel display viene visualizzato .

3.6 Tasto eco

L'acqua nell'accumulatore si raffredda lentamente fino a raggiungere una differenza definita dalla temperatura dell'acqua calda sanitaria desiderata, dopo di che il contenuto dell'accumulatore viene riscaldato nuovamente a questa temperatura.

Funzionamento comfort (senza visualizzazione eco nel display)

Nell'esercizio comfort l'accumulatore di acqua calda sanitaria viene riscaldato con una bassa differenza di temperatura.

Esercizio eco (impostazioni di fabbrica)

Nell'esercizio eco l'accumulatore di acqua calda sanitaria viene riscaldato solo a partire da una differenza di temperatura maggiore.

- ▶ Per impostare l'esercizio eco, premere il tasto **eco**. Nel display viene visualizzato **eco**.
- ▶ Per tornare all'esercizio comfort, premere il tasto **eco**. Nel display **eco** non è più visualizzato.

3.7 Funzionamento manuale

Se si verificano problemi tecnici con le impostazioni di ora e temperatura del sistema di regolazione, è possibile attivare il funzionamento manuale. In questo modo la caldaia murale può funzionare in modo indipendente dalle impostazioni.

Per attivare il funzionamento manuale:

- ▶ Tenere premuto il tasto  per 5 secondi.
- ▶ Verificare la temperatura di mandata visualizzata e regolarla se necessario con ▲ o ▼. La temperatura di mandata viene visualizzata tra due trattini. Ciò indica che è attivo il funzionamento manuale.
- ▶ Far funzionare la caldaia murale nel funzionamento manuale solo per un tempo limitato finché i problemi tecnici non saranno risolti.

Per disattivare il funzionamento manuale:

- ▶ Tenere premuto il tasto  per 5 secondi.

4 Disinfezione termica

Per evitare una contaminazione batterica dell'acqua calda sanitaria dovuta ad es. alla legionella, è consigliabile eseguire una disinfezione termica dopo lunghi periodi di inattività.



ATTENZIONE

Pericolo di lesioni dovute a ustione!

Durante la disinfezione termica il prelievo di acqua calda non miscelata può comportare gravi ustioni.

- ▶ Utilizzare la temperatura massima impostabile dell'acqua calda sanitaria solo per la disinfezione termica.
- ▶ Informare gli inquilini del pericolo di ustioni.
- ▶ Eseguire la disinfezione termica al di fuori dei normali orari di funzionamento.
- ▶ Non prelevare l'acqua calda non miscelata.

Una disinfezione termica corretta comprende il sistema dell'acqua calda sanitaria inclusi i punti di prelievo.

- ▶ Impostare la disinfezione termica nel programma dell'acqua calda sanitaria del termoregolatore del riscaldamento (→ istruzioni per l'uso del termoregolatore del riscaldamento).
- ▶ Chiudere i punti di prelievo dell'acqua calda sanitaria.
- ▶ Eventualmente impostare la pompa di ricircolo sanitario presente sul funzionamento continuo.
- ▶ Attendere finché non è stata raggiunta la temperatura massima.
- ▶ Prelevare acqua calda sanitaria, in sequenza su tutti i punti di prelievo, finché per 3 minuti non è fuoriuscita acqua calda sanitaria a 70°C .
- ▶ Ripristinare le impostazioni originali.

5 Key (accessorio)



L'accessorio Key consente ulteriori funzioni dell'apparecchio (→ Istruzioni per l'installazione e l'uso della Key).

- Inserire la Key.

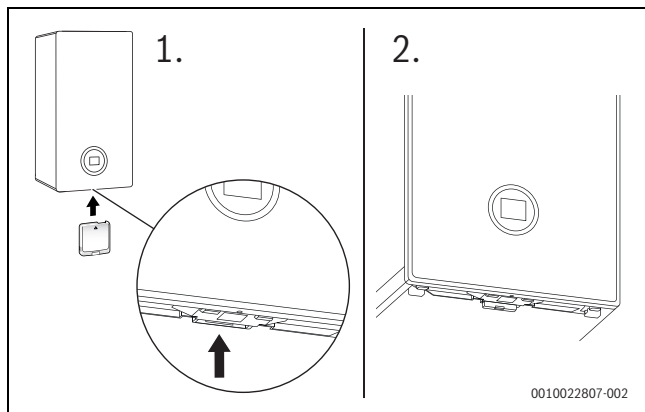

Fig. 4 Posizione della fessura della Key

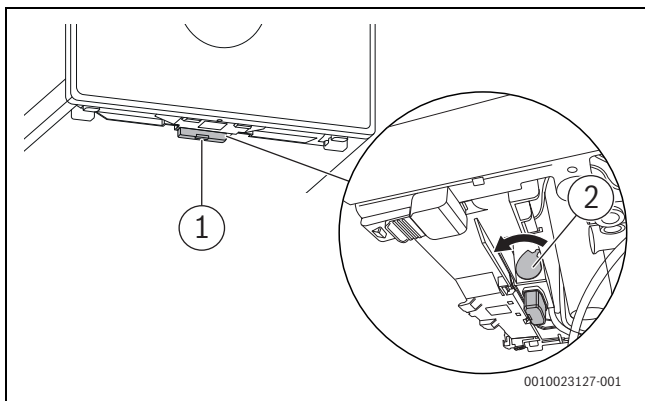

Fig. 5 Messa in sicurezza della Key

- Tirare la leva in avanti [2].
La Key è fissata.
Il LED [1] lampeggia in verde.



Nel funzionamento normale il LED si spegne per risparmiare energia.

Per ulteriori informazioni sullo stato del LED → Istruzioni per l'installazione e l'uso della Key.

6 Indicazioni per il risparmio energetico

Riscaldare in modo economico

L'apparecchio è costruito per consentire un consumo energetico e un impatto ambientale bassi e al tempo stesso un comfort elevato. L'adduzione di combustibile al bruciatore viene regolata in base al fabbisogno termico dell'abitazione. Se il fabbisogno termico diminuisce, l'apparecchio continua a funzionare con fiamma bassa. I tecnici specializzati chiamano questo processo "regolazione o modulazione continua". Attraverso la modulazione continua le oscillazioni di temperatura si riducono e la distribuzione del calore nei locali diventa uniforme. Perciò può accadere che l'apparecchio sia in funzione per un tempo più lungo, ma consumi meno combustibile rispetto a un apparecchio che si accende e spegne costantemente.

Termoregolazione del riscaldamento

Per una potenza ottimale dell'impianto di riscaldamento si consiglia la termoregolazione del riscaldamento con termoregolatore ambiente o termoregolatore in funzione della temperatura esterna e valvole termostatiche.

Valvole termostatiche

Per raggiungere la temperatura aria ambiente desiderata, aprire completamente le valvole termostatiche. Se dopo un po' di tempo la temperatura non viene raggiunta, aumentare la temperatura aria ambiente desiderata sul termoregolatore.

Impianto di riscaldamento a pannelli radianti

Non impostare la temperatura di mandata al di sopra di quella massima indicata dal produttore. Si consiglia di utilizzare un termoregolatore in funzione della temperatura esterna.

Aerazione

Durante l'aerazione chiudere le valvole termostatiche ed aprire completamente le finestre per breve tempo. Per aerare non lasciare le finestre socchiuse. Altrimenti al locale viene sottratta costantemente energia termica, senza migliorare considerevolmente l'aria ambiente.

Acqua calda sanitaria

Selezionare la temperatura dell'acqua calda sanitaria sempre sul valore più basso possibile. Una impostazione bassa sul termoregolatore significa un notevole risparmio energetico. Inoltre temperature dell'acqua calda sanitaria elevate provocano una maggiore calcificazione, compromettendo così la funzionalità dell'apparecchio (ad es. tempi di messa a regime più lunghi o minor volume in uscita).

Pompa di ricircolo sanitario

Impostare l'eventuale pompa di ricircolo per l'acqua calda sanitaria in base alle proprie necessità mediante un programma orario (ad es. mattino, mezzogiorno, sera).

7 Disfunzioni

7.1 Apertura/chiusura del rubinetto del gas

- ▶ Ruotare la manopola verso sinistra fino alla battuta d'arresto (manopola nella direzione di flusso = aperto).
- ▶ Ruotare la manopola verso destra fino alla battuta d'arresto (manopola trasversale rispetto alla direzione di flusso = chiuso).

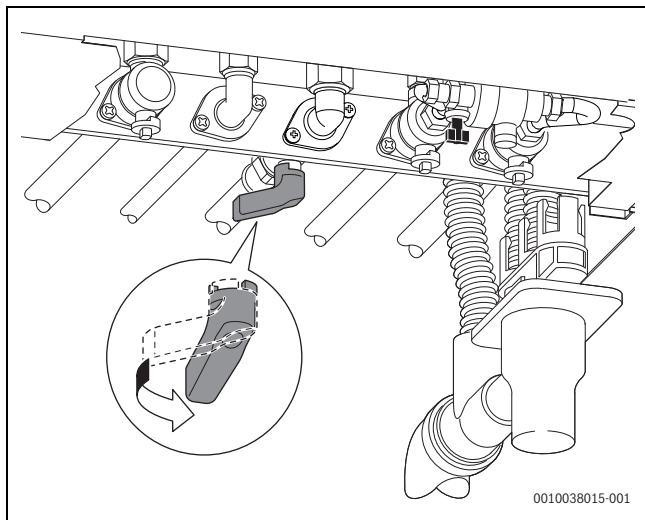



Fig. 6 Apertura del rubinetto del gas

7.2 Reset disfunzioni

Il simbolo  indica che si è verificata una disfunzione. La causa della disfunzione viene visualizzata per mezzo di un codice (es. codice disfunzione **228**).



Provando ripetutamente a resettare una disfunzione, è possibile che l'apparecchio venga disabilitato per motivi di sicurezza (codice disfunzione **2980**). La disabilitazione può essere annullata sul posto soltanto da una ditta specializzata o dal servizio assistenza clienti dopo l'identificazione e l'eliminazione della causa della disfunzione.

- ▶ Spegner e riaccendere l'apparecchio.
- oppure-
- ▶ Resettare la disfunzione sull'apparecchio.
Non appena la disfunzione non è più visualizzata, l'apparecchio si rimette in funzione.

Se la disfunzione continua a essere visualizzata:

- ▶ per garantire la sicurezza dell'impianto, contattare subito telefonicamente una ditta specializzata o il servizio assistenza clienti.
- ▶ Comunicare il codice disfunzione e i dati dell'apparecchio.
- ▶ Fissare un appuntamento per un intervento in loco per la tempestiva individuazione ed eliminazione della causa della disfunzione.

| Dati dell'apparecchio | |
|------------------------------|--|
| Denominazione apparecchio | |
| Numero di serie | |
| Data della messa in funzione | |
| Realizzatore dell'impianto | |

Tab. 2 Dati dell'apparecchio da inoltrare in caso di disfunzione

8 Manutenzione

Ispezione, pulizia e manutenzione

Il gestore dell'impianto è responsabile della sicurezza e della compatibilità ambientale dell'impianto di riscaldamento.

La mancata o inadeguata ispezione, pulizia e manutenzione può causare danni alle persone, esponendole al pericolo di morte, e danni a cose.

Consigliamo di stipulare un contratto di ispezione annuale e di pulizia e manutenzione in base alle necessità con un'azienda specializzata autorizzata.

- ▶ Fare eseguire i lavori solo a un'azienda specializzata autorizzata.
- ▶ Far eseguire l'ispezione dell'impianto di riscaldamento almeno una volta all'anno da un'azienda specializzata autorizzata.
- ▶ Far eseguire tempestivamente i lavori di pulizia e manutenzione necessari.
- ▶ Far rimuovere immediatamente i difetti riscontrati sull'impianto di riscaldamento, indipendentemente dalla scadenza dell'ispezione annuale.

Pulizia del rivestimento

Non utilizzare detergenti aggressivi o corrosivi.

- ▶ Strofinare il rivestimento servendosi di un panno umido.

Controllo della pressione d'esercizio del riscaldamento

Di norma la pressione d'esercizio è compresa tra 1 e 2 bar.

Qualora fosse necessaria una pressione d'esercizio superiore, sarà il vostro tecnico specializzato a comunicarvi il valore.

- ▶ Premere il tasto **ok**.
Nel display viene visualizzata la pressione d'esercizio.

Avviso di disfunzione: Pressione dell'impianto troppo bassa

Se la pressione dell'impianto di riscaldamento è inferiore alla pressione minima impostata, il display visualizza il messaggio **LoPr => LO.X bar**. Pressione dell'impianto troppo bassa.

- ▶ Riempire l'impianto di riscaldamento.

Se la pressione dell'impianto di riscaldamento è inferiore a 0,3 bar, il display visualizza il messaggio **LoPr** in alternanza con la pressione d'esercizio. Quindi l'impianto di riscaldamento va in blocco.

- ▶ Riempire l'impianto di riscaldamento.

Rabbocco dell'acqua tecnica



Se la caldaia murale è stata dotata di un rubinetto di riempimento automatico dal nostro specialista, non è necessario fare nulla. Il rabbocco avviene automaticamente quando scende la pressione.

AVVISO

Danni materiali per tensioni termiche!

Il rabbocco di acqua tecnica fredda può provocare tensioni termiche, che possono a loro volta causare cricche da tensione.

- Riempire l'impianto di riscaldamento solo a freddo. Temperatura di mandata massima 40 °C.

Non è ammesso superare una **pressione massima** di 3 bar con l'acqua tecnica alla massima temperatura (la valvola di sicurezza si apre).

- Aprire il dispositivo di riempimento (rubinetto/pompa) e rabboccare l'impianto di riscaldamento.

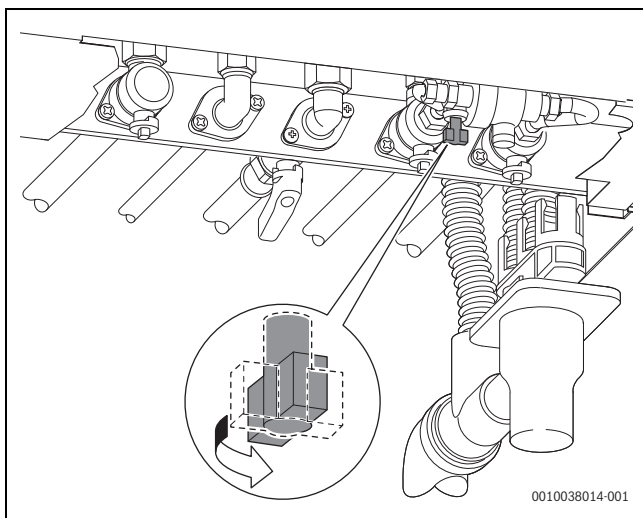

Fig. 7

Sfiato dei radiatori

Se i radiatori non si riscaldano in modo uniforme:

- disareare i radiatori.

9 Protezione ambientale e smaltimento

La protezione dell'ambiente è un principio fondamentale per il gruppo Bosch.

La qualità dei prodotti, il risparmio e la tutela dell'ambiente sono per noi obiettivi di pari importanza. Ci atteniamo scrupolosamente alle leggi e alle norme per la protezione dell'ambiente.

Per proteggere l'ambiente impieghiamo la tecnologia e i materiali migliori tenendo conto degli aspetti economici.

Imballo

Per quanto riguarda l'imballo ci atteniamo ai sistemi di riciclaggio specifici dei rispettivi paesi, che garantiscono un ottimale riutilizzo. Tutti i materiali impiegati per gli imballi rispettano l'ambiente e sono riutilizzabili.

Apparecchi obsoleti

Gli apparecchi dismessi contengono materiali che possono essere riciclati.

I componenti sono facilmente separabili. Le materie plastiche sono contrassegnate. In questo modo è possibile classificare i vari componenti e destinarli al riciclaggio o allo smaltimento.

Apparecchi elettronici ed elettrici di generazione precedente



Questo simbolo significa che il prodotto non può essere smaltito insieme agli altri rifiuti, ma deve essere conferito nelle aree ecologiche adibite alla raccolta, al trattamento, al riciclaggio e allo smaltimento dei rifiuti.

Il simbolo è valido nei Paesi in cui vigono norme sui rifiuti elettronici, ad es. la "Direttiva europea 2012/19/CE sui rifiuti di apparecchiature elettriche ed elettroniche". Tali norme definiscono nei singoli Paesi le condizioni generali per la restituzione e il riciclaggio di rifiuti di apparecchiature elettriche ed elettroniche.

Poiché gli apparecchi elettronici possono contenere sostanze pericolose, devono essere riciclati in modo responsabile per limitare il più possibile eventuali danni ambientali e pericoli per la salute umana. Il riciclaggio dei rifiuti di apparecchiature elettriche ed elettroniche contribuisce inoltre a preservare le risorse naturali.

Per maggiori informazioni sullo smaltimento ecologico dei rifiuti di apparecchiature elettriche ed elettroniche invitiamo a rivolgersi agli enti locali preposti, all'azienda di smaltimento rifiuti di competenza o al rivenditore presso il quale si è acquistato il prodotto.

Per ulteriori informazioni consultare:
www.weee.bosch-thermotechnology.com/

Batterie

Le batterie non possono essere smaltite nei rifiuti domestici. Le batterie usate devono essere smaltite nei centri di raccolta in loco.

10 Informativa sulla protezione dei dati



Robert Bosch S.p.A., Società Unipersonale, Via M.A. Colonna 35, 20149 Milano, Italia, elabora informazioni su prodotti e installazioni, dati tecnici e di collegamento, dati di comunicazione, dati di cronologia clienti e registrazione prodotti per fornire funzionalità prodotto (art. 6 (1) sottopar. 1 (b) GDPR), per adempiere al proprio dovere di vigilanza unitamente a ragioni di sicurezza e tutela del prodotto (art. 6 (1) sottopar. 1 (f) GDPR), per salvaguardare i propri diritti in merito a garanzia e domande su registrazione di prodotti (art. 6 (1) sottopar. 1 (f) GDPR), nonché per analizzare la distribuzione dei prodotti e fornire informazioni personalizzate e offerte correlate al prodotto (art. 6 (1) sottopar. 1 (f) GDPR). Al fine di fornire servizi come vendita e marketing, gestione contratti e pagamenti, programmazione servizi hotline e data hosting possiamo commissionare e trasferire dati a fornitori di servizi esterni e/o aziende affiliate a Bosch. Talvolta, ma soltanto con adeguata garanzia di tutela, i dati personali potrebbero essere trasferiti a destinatari non ubicati nello Spazio Economico Europeo. Ulteriori informazioni sono disponibili su richiesta. Può rivolgersi al Titolare del trattamento dei dati presso Data Protection Officer, Information Security and Privacy (C/ISP), Robert Bosch GmbH, Postfach 30 02 20, 70442 Stoccarda, GERMANIA.

Ha il diritto di opporsi in qualsiasi momento al trattamento dei dati personali in base all'art. 6 (1) sottopar. 1 (f) GDPR in riferimento alla sua situazione in particolare o in caso di utilizzo a fini di direct marketing. Per esercitare tali diritti ci contatti tramite **DPO@bosch.com**. Segua il Codice QR-per ulteriori informazioni.

11 Termini tecnici

Apparecchio a condensazione

La caldaia a condensazione non sfrutta solo il calore che si forma come temperatura rilevabile dei gas scaldanti durante la combustione, ma anche il calore del vapore acqueo. Per questo la caldaia a condensazione ha un rendimento piuttosto elevato.

Pressione di funzionamento

La pressione di funzionamento è la pressione di lavoro ovvero di funzionamento nell'impianto di riscaldamento.

Termoregolatore

Il termoregolatore garantisce la regolazione automatica della temperatura di mandata in base alla temperatura esterna (in caso di regolazioni in funzione della temperatura esterna) o in base alla temperatura ambiente in combinazione con un programma orario.

Ritorno riscaldamento

Il ritorno del riscaldamento è la tubazione in cui torna indietro alla caldaia l'acqua di riscaldamento a bassa temperatura, dopo che ha ceduto il calore alle superfici di scambio termico dell'impianto.

Mandata riscaldamento

La mandata del riscaldamento è la tubazione in cui scorre l'acqua di riscaldamento ad alta temperatura dalla caldaia alle superfici di scambio termico dell'impianto.

Acqua di riscaldamento

L'acqua di riscaldamento è l'acqua con cui viene riempito l'impianto di riscaldamento.

Valvola termostatica

La valvola termostatica è un controllo di temperatura meccanico che, in funzione della temperatura ambiente, garantisce una portata minore o maggiore dell'acqua di riscaldamento, per mantenere costante una determinata temperatura.

Sifone

Il sifone è un dispositivo di inibizione degli odori per lo scarico dell'acqua che fuoriesce da una valvola di sicurezza.

Temperatura mandata

La temperatura di mandata è la temperatura a cui l'acqua di riscaldamento circola tra l'apparecchio e i corpi scaldanti.

12 Open Source Software

Il testo seguente è in inglese per motivi giuridici.

12.1 List of used Open Source Components

This document contains a list of open source software (OSS) components used within the product under the terms of the respective licenses. The source code corresponding to the open source components is also provided along with the product wherever mandated by the respective OSS license.

| Name of OSS Component | Version of OSS Component | Name and Version of License (License text can be found in Appendix below) | More Information |
|---------------------------|--------------------------|---|--|
| STM32cube generated files | Unspecified | BSD (Three Clause License) (→ Kap. 12.3.1) | Copyright © 2016 STMicroelectronics Copyright © 2014 STMicroelectronics |
| STMC4Lib-IAR | Unspecified | BSD (Three Clause License) (→ Kap. 12.3.1) | Copyright © 2009 - 2015 ARM LIMITED Copyright © 2016 STMicroelectronics |
| stm32f30x | Unspecified | MCD-ST Liberty Software License Agreement v2 (→ Kap. 12.3.2) | Copyright © 2012 STMicroelectronics |

Tab. 3

Provided that within certain OSS-Licenses (e.g. LGPL-2.0) necessary, reverse-engineering is allowed for the respective software component to the required extent. This shall not apply for other components of the software.

12.2 Used Commercial Source Components

12.2.1 This product contains software developed and licensed by SEGGER Software GmbH

12.3 Appendix - License Text

12.3.1 BSD (Three Clause License)

Redistribution and use in source and binary forms, with or without modification, are permitted provided that the following conditions are met:

- ▶ Redistributions of source code must retain the above copyright notice, this list of conditions and the following disclaimer.
- ▶ Redistributions in binary form must reproduce the above copyright notice, this list of conditions and the following disclaimer in the documentation and/or other materials provided with the distribution.
- ▶ Neither the name of the <ORGANIZATION> nor the names of its contributors may be used to endorse or promote products derived from this software without specific prior written permission.

THIS SOFTWARE IS PROVIDED BY THE COPYRIGHT HOLDERS AND CONTRIBUTORS "AS IS" AND ANY EXPRESS OR IMPLIED WARRANTIES, INCLUDING, BUT NOT LIMITED TO, THE IMPLIED WARRANTIES OF MERCHANTABILITY AND FITNESS FOR A PARTICULAR PURPOSE ARE DISCLAIMED. IN NO EVENT SHALL THE COPYRIGHT HOLDER OR CONTRIBUTORS BE LIABLE FOR ANY DIRECT, INDIRECT, INCIDENTAL, SPECIAL, EXEMPLARY, OR CONSEQUENTIAL DAMAGES (INCLUDING, BUT NOT LIMITED TO, PROCUREMENT OF SUBSTITUTE GOODS OR SERVICES; LOSS OF USE, DATA, OR PROFITS; OR BUSINESS INTERRUPTION) HOWEVER CAUSED AND ON ANY THEORY OF LIABILITY, WHETHER IN CONTRACT, STRICT LIABILITY, OR TORT (INCLUDING NEGLIGENCE OR OTHERWISE) ARISING IN ANY WAY OUT OF THE USE OF THIS SOFTWARE, EVEN IF ADVISED OF THE POSSIBILITY OF SUCH DAMAGE.

12.3.2 MCD-ST Liberty Software License Agreement v2

SLA0044 Rev5/February 2018

BY INSTALLING COPYING, DOWNLOADING, ACCESSING OR OTHERWISE USING THIS SOFTWARE OR ANY PART THEREOF (AND THE RELATED DOCUMENTATION) FROM STMICROELECTRONICS INTERNATIONAL N.V, SWISS BRANCH AND/OR ITS AFFILIATED COMPANIES (STMICROELECTRONICS), THE RECIPIENT, ON BEHALF OF HIMSELF OR HERSELF, OR ON BEHALF OF ANY ENTITY BY WHICH SUCH RECIPIENT IS EMPLOYED AND/OR ENGAGED AGREES TO BE BOUND BY THIS SOFTWARE LICENSE AGREEMENT.

Under STMicroelectronics' intellectual property rights, the redistribution, reproduction and use in source and binary forms of the software or any part thereof, with or without modification, are permitted provided that the following conditions are met:

1. Redistribution of source code (modified or not) must retain any copyright notice, this list of conditions and the disclaimer set forth below as items 10 and 11.
2. Redistributions in binary form, except as embedded into microcontroller or microprocessor device manufactured by or for STMicroelectronics or a software update for such device, must reproduce any copyright notice provided with the binary code, this list of conditions, and the disclaimer set forth below as items 10 and 11, in documentation and/or other materials provided with the distribution.
3. Neither the name of STMicroelectronics nor the names of other contributors to this software may be used to endorse or promote products derived from this software or part thereof without specific written permission.
4. This software or any part thereof, including modifications and/or derivative works of this software, must be used and execute solely and exclusively on or in combination with a microcontroller or microprocessor device manufactured by or for STMicroelectronics.

5. No use, reproduction or redistribution of this software partially or totally may be done in any manner that would subject this software to any Open Source Terms. "Open Source Terms" shall mean any open source license which requires as part of distribution of software that the source code of such software is distributed therewith or otherwise made available, or open source license that substantially complies with the Open Source definition specified at www.opensource.org and any other comparable open source license such as for example GNU General Public License (GPL), Eclipse Public License (EPL), Apache Software License, BSD license or MIT license.
6. STMicroelectronics has no obligation to provide any maintenance, support or updates for the software.
7. The software is and will remain the exclusive property of STMicroelectronics and its licensors. The recipient will not take any action that jeopardizes STMicroelectronics and its licensors' proprietary rights or acquire any rights in the software, except the limited rights specified hereunder.
8. The recipient shall comply with all applicable laws and regulations affecting the use of the software or any part thereof including any applicable export control law or regulation.
9. Redistribution and use of this software or any part thereof other than as permitted under this license is void and will automatically terminate your rights under this license.
10. THIS SOFTWARE IS PROVIDED BY STMICROELECTRONICS AND CONTRIBUTORS "AS IS" AND ANY EXPRESS, IMPLIED OR STATUTORY WARRANTIES, INCLUDING, BUT NOT LIMITED TO, THE IMPLIED WARRANTIES OF MERCHANTABILITY, FITNESS FOR A PARTICULAR PURPOSE AND NON-INFRINGEMENT OF THIRD PARTY INTELLECTUAL PROPERTY RIGHTS, WHICH ARE DISCLAIMED TO THE FULLEST EXTENT PERMITTED BY LAW. IN NO EVENT SHALL STMICROELECTRONICS OR CONTRIBUTORS BE LIABLE FOR ANY DIRECT, INDIRECT, INCIDENTAL, SPECIAL, EXEMPLARY, OR CONSEQUENTIAL DAMAGES (INCLUDING, BUT NOT LIMITED TO, PROCUREMENT OF SUBSTITUTE GOODS OR SERVICES; LOSS OF USE, DATA, OR PROFITS; OR BUSINESS INTERRUPTION) HOWEVER CAUSED AND ON ANY THEORY OF LIABILITY, WHETHER IN CONTRACT, STRICT LIABILITY, OR TORT (INCLUDING NEGLIGENCE OR OTHERWISE) ARISING IN ANY WAY OUT OF THE USE OF THIS SOFTWARE, EVEN IF ADVISED OF THE POSSIBILITY OF SUCH DAMAGE.
11. EXCEPT AS EXPRESSLY PERMITTED HEREUNDER, NO LICENSE OR OTHER RIGHTS, WHETHER EXPRESS OR IMPLIED, ARE GRANTED UNDER ANY PATENT OR OTHER INTELLECTUAL PROPERTY RIGHTS OF STMICROELECTRONICS OR ANY THIRD PARTY.

